

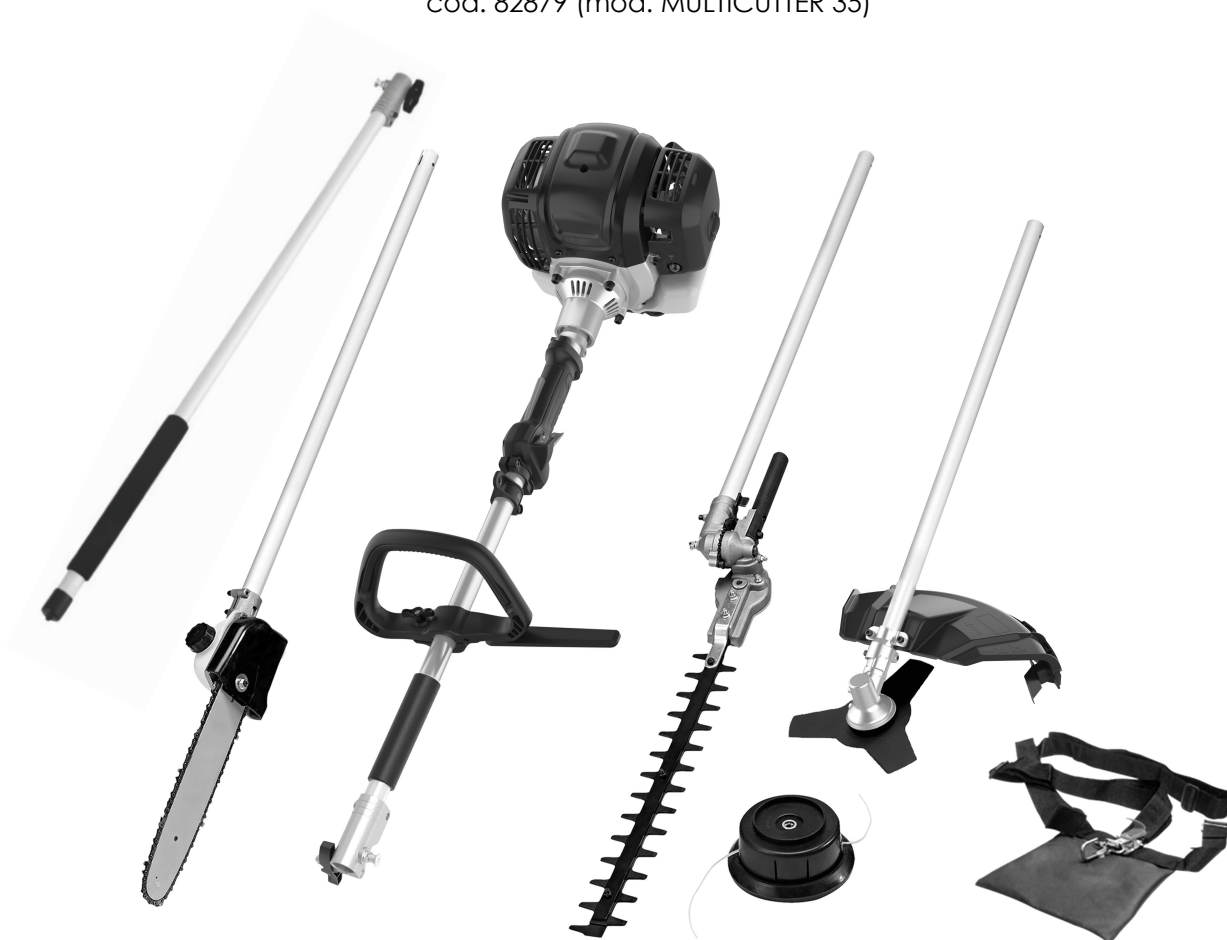

## **Decespugliatore multifunzione**

Multifunction brush cutter / Desbrozadora multifunción

cod. 82879 (mod. MULTICUTTER 35)



**Manuale istruzioni ITALIANO**  
Instruction manual ENGLISH  
Manual de instrucciones ESPAÑOL

**Distribuzione**



**PADOVA - ITALY**

## DESCRIZIONE DEI SIMBOLI

Questo manuale utilizza una serie di simboli per avvertirvi dei possibili rischi. È necessaria un'adeguata comprensione dei simboli di sicurezza e delle spiegazioni correlate. Le stesse avvertenze non prevengono i rischi e non possono sostituire le corrette misure da prendere per evitare gli incidenti.



Questo simbolo, posizionato prima di un'osservazione sulla sicurezza, indica attenzione, avvertenza o pericolo. Ignorando questa avvertenza potrebbe causare incidenti a voi stessi o ad altre persone. Seguire sempre i suggerimenti offerti, per limitare il rischio di lesioni, incendio o elettroshock.



Prima dell'uso, leggere il paragrafo attinente del presente manuale. Leggere la guida e seguire tutte le avvertenze e le istruzioni di sicurezza.



Conforme agli standard di sicurezza rilevanti.



Tenere i bambini, i passanti e gli aiutanti a una distanza di almeno 15 metri dall'apparecchio.



Lo scarico e altre parti del motore diventano molto calde durante l'uso, non toccare.



La benzina è materiale infiammabile. Evitare di fumare o portare fiamme o scintille vicino al carburante.



Attenzione agli oggetti che possono scagliarsi nell'aria. Non utilizzare mai il decespugliatore senza la protezione della lama correttamente montata.



Attenzione a non ferirvi con gli accessori di taglio



Pericolo di infortuni causati da proiezioni di oggetti.



Non usare lame dentellate.



Durante l'uso della macchina indossare accessori di protezione per testa, orecchie e occhi.



Indossare scarpe solide durante l'uso della macchina.



Indossare guanti protettivi durante l'uso della macchina.



Simbolo per il rifornimento con “MISCELA DI BENZINA” sul serbatoio.

## ISTRUZIONI DI SICUREZZA

Questa macchina non può essere usata da persone (inclusi i bambini) con ridotte capacità fisiche, sensoriali o mentali, o senza esperienza e conoscenze in materia, a meno che non siano sorvegliate o istruite sull'uso della macchina da una persona responsabile per la loro sicurezza.

Tenere l'apparecchio lontano dalla portata dei bambini .

### 1) Modalità d'uso

- Leggere attentamente le istruzioni. E' fondamentale acquisire al più presto familiarità con i comandi e l'uso corretto della macchina.
- Questo prodotto è stato progettato per tagliare l'erba e non deve essere usato per scopi diversi dai quali esso è stato realizzato.
- Non consentire mai ai bambini o alle persone che non conoscono le istruzioni di usare la macchina. Le norme locali potrebbero imporre limiti d'età all'operatore.
- Non operare in prossimità di persone, specialmente bambini, o animali.
- L'operatore o l'utilizzatore è responsabile per gli incidenti ad altre persone o cose.
- Evitare il funzionamento della macchina al chiuso. I gas di scarico contengono monossido di carbonio nocivo.

### 2) Preparazione

- Durante l'uso, indossare sempre opportuni dispositivi di protezione individuale (pantaloni lunghi, scarpe di sicurezza).
- Non utilizzare la macchina a piedi nudi o indossando sandali aperti.
- Controllare attentamente la zona di lavoro e rimuovere tutte le pietre, ramoscelli, cavi, ossi e altri oggetti estranei.
- Prima dell'uso, verificare sempre che le lame, i perni delle lame e l'unità di taglio non siano usurati o deteriorati. Sostituire le serie di lame e di perni usurati o deteriorati per mantenere un'ottimo equilibrio.
- Sulle macchine a lame multiple, una lama che gira può causare la rotazione delle altre lame.

### 3) Uso

- Usare la macchina solo durante il giorno o con un'ottima luce artificiale.
- Si consiglia di evitare l'uso su vegetazione umida/bagnata .
- Assicursi sempre di avere i piedi ben saldi nel caso di pendenze.
- Camminare, non correre mai.
- Fare molta attenzione durante i cambi di direzione effettuati in pendenza.
- Non usare su pendenze estremamente ripide.
- Fare molta attenzione durante la retromarcia oppure quando si tira la macchina verso di sé.
- Non usare mai la macchina con protezioni o schermi protettivi difettosi, o senza dispositivi di sicurezza.
- Accendere il motore seguendo le istruzioni e tenendo i piedi ben lontani dalla(e) lama(e).
- In questo caso, non inclinare la macchina più del necessario e alzare solo la parte che è lontana

dall'operatore. Assicurarsi sempre che entrambe le mani sono nella posizione di lavoro prima di rimettere la macchina a terra.

- Non mettere le mani o i piedi vicino o sotto le parti in movimento.
- Non alzare e non trasportare mai la macchina con il motore acceso.
- Svitare e togliere la candela:
  - tutte le volte in cui la macchina non è custodita in luogo sicuro
  - prima di effettuare ogni operazione di manutenzione e/o pulizia ;
  - dopo aver urtato un oggetto estraneo. Controllare che la macchina non abbia subito danni ed eseguire le riparazioni necessarie;
  - se la macchina presenta delle vibrazioni anomale (verificare immediatamente).

#### 4) Manutenzione ordinaria

- Avvitare bene tutti i dadi, i bulloni e le viti per garantire un buon funzionamento del decespugliatore.
- Controllare spesso la testina in nylon onde evitare l'usura e il deterioramento della stessa.
- Per garantire l'uso corretto, sostituire i componenti consumati o danneggiati.  
Usare sempre pezzi di ricambio originali.
- Nei periodi in cui la macchina viene riposta per l'immagazzinaggio assicurarsi che il serbatoio della miscela non contenga carburante;
- Consentire il raffreddamento del motore prima di riporre a posto il decespugliatore;
- Per ridurre il rischio d'incendio, rimuovere l'erba, le foglie ed il grasso in eccesso dal motore e il serbatoio carburante;
- Qualora si debba svuotare il serbatoio carburante, l'operazione deve essere eseguita all'aperto.

## AVVERTENZE SPECIALI

1. Impugnare il decespugliatore con entrambe le mani. Qualora si sospenda il lavoro, posizionare l'acceleratore al minimo.
2. Mantenere sempre una posizione stabile e ben bilanciata durante il lavoro
3. Mantenere la velocità del motore al livello richiesto per eseguire l'operazione di taglio e non aumentare mai la velocità oltre il livello necessario.
4. Assicurarsi sempre di spegnere il motore se l'erba s'incestra nella lama durante l'uso o se è necessario controllare la macchina o fare rifornimento.



5. Se la lama urta un oggetto, per esempio una pietra, spegnere immediatamente il motore e controllare lo stato della lama, sostituendola se è danneggiata.



6. Se qualcuno vi chiama mentre utilizzate la macchina, assicuratevi di spegnere il motore prima di girarvi.

7. Non toccare mai il cavo della candela mentre il motore è in funzione, altrimenti c'è il rischio di scosse elettriche.



8. Non toccare mai la marmitta, la candela o altre parti metalliche del motore durante l'uso o subito dopo lo spegnimento dello stesso, per evitare il rischio di subire gravi ustioni.

9. Quando si finisce di lavorare in un'area e ci si vuole spostare in un'altro posto, spegnere il motore e girare la macchina con la lama in direzione contraria dal corpo.

10. Controllare che l'accessorio di taglio abbia smesso di girare sotto il regime minimo prima di ricominciare ad utilizzare la macchina.



**ATTENZIONE : QUANDO SI ACQUISTA IL DECESPUGLIATORE, LA PROTEZIONE DELLA LAMA NON E' INSERITA . ACCERTARSI DI AVERLA MONTATA CORRETTAMENTE , PRIMA DI AVVIARE ED UTILIZZARE IL DECESPUGLIATORE.**

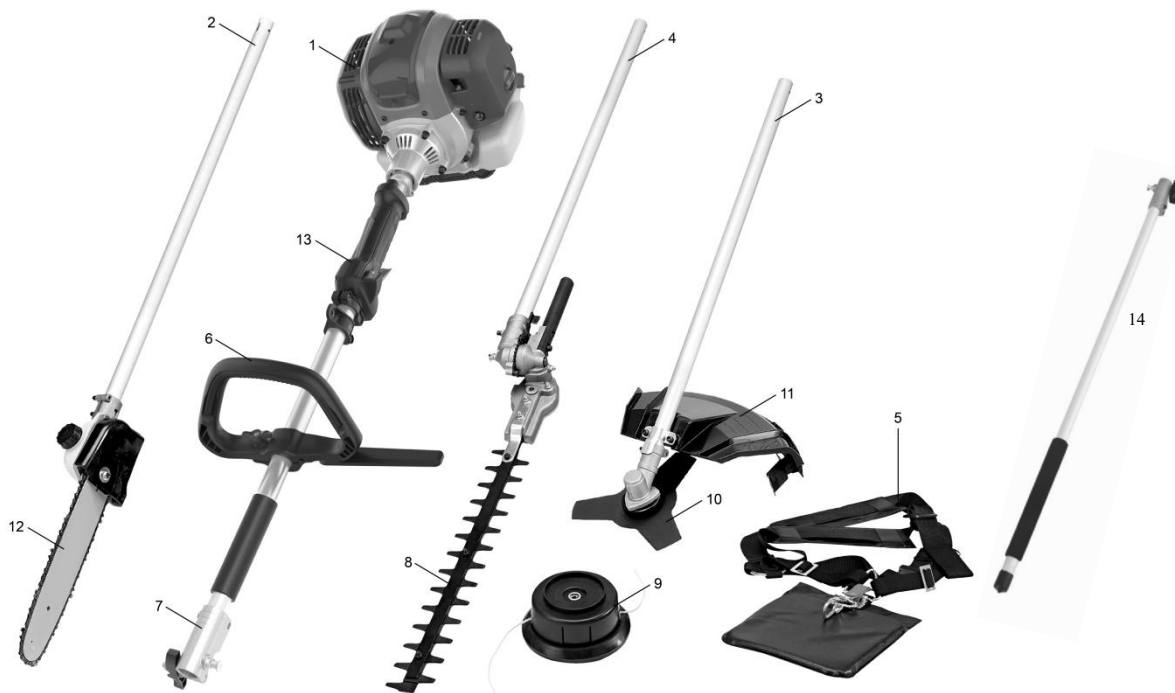

1. Motore	2. Accessorio potatore
3. Accessorio decespugliatore	4. Accessorio tagliasiepi
5. Imbracatura	6. Maniglia ad anello
7. Connettore dell'albero	8. Tagliasiepi
9. Testina decespugliatore portafilo nylon	10. Lama 3 denti
11. Guardia di protezione	12. Barra di potatura
13. acceleratore	14. prolunga di estensione

## CARATTERISTICHE

Codice	82879
Tipo	MULTI CUTTER 35
Modello motore	SK1E37.5F-3K
Cilindrata	35.3CC
Potenza nominale	1.2KW/7500min <sup>-1</sup>
Capacità serbatoio	750±10%
Diametro dell'albero	Φ26mm
Larghezza taglio testina nylon	450mm
Filo nylon	Φ2.4mm, 2x2m
Lama 3 denti	Spessore 1,4mm
Lama 3 denti diametro	255mm
Lunghezza di taglio del tagliabordi	400mm
Diametro di taglio del decespugliatore ad asta	24mm
Barra catena	10"
Passo della catena	9.525mm
Calibro della catena	1.27mm
Diametro taglio	254mm
Capacità del serbatoio dell'olio	125ml
Peso netto	12,5 kg
Livello potenza acustica, L <sub>WA</sub>	115dB (A)

### Utilizzo

**Questo decespugliatore è stato progettato esclusivamente per tagliare l'erba.**

### Divieto d'utilizzo:

Non è consentito l'uso ai bambini, ai minori di 16 anni e alle persone in stato di ebbrezza, sotto l'effetto di farmaci, stupefacenti e alcolici.

### Attenzione

Il decespugliatore è un apparecchio che produce rumore. È possibile usare l'apparecchio in qualsiasi momento, però è consigliabile che l'utilizzatore tenga conto delle persone che abitano nelle vicinanze e delle loro esigenze onde evitare di arrecare disturbo.

## MONTAGGIO

Seguire le seguenti istruzioni per il montaggio della macchina.

### 1. Montaggio dell'asta:

- Estrarre il perno di arresto (1) e spingere la parte inferiore dell'asta (2) verso il basso finché il perno di arresto (1) non scatta nel foro (3) dell'asta. Questa operazione è più semplice se si ruota leggermente la parte inferiore dell'asta (2) in entrambe le direzioni. Il perno (1) è in posizione quando è completamente alloggiato nel foro.
- Una volta inserito, serrare saldamente la manopola (4).

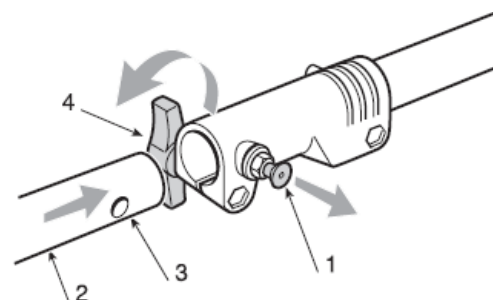

## 2. Assemblare la maniglia ad anello.

Allentare la manopola per montarla sull'albero, quindi serrare la manopola.



## 3. Assemblare la protezione.

La protezione è fissata al supporto della lama mediante due viti; utilizzare un cacciavite per fissare le due viti in modo sufficientemente stretto per proteggere il supporto della lama.



### AVVERTIMENTO!

**3.3 Quando si utilizza la testina tagliafilo è necessario montare sempre la protezione aggiuntiva, con coltello tagliafilo.** (Fig.3-3, Fig.3-4)

Fissare la protezione aggiuntiva (26) utilizzando la vite (B). (Fig.3-3)

### 3.4 Togliere la protezione aggiuntiva.

Svitare la vite (B); (Fig. 3-3)

Spingere la clip (C) ed estrarre la protezione aggiuntiva. (Fig.3-4)

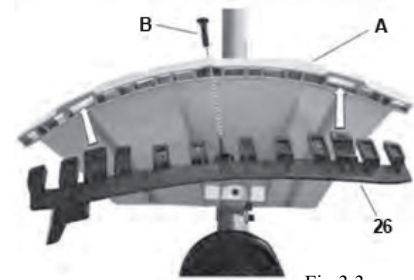

Fig.3.3

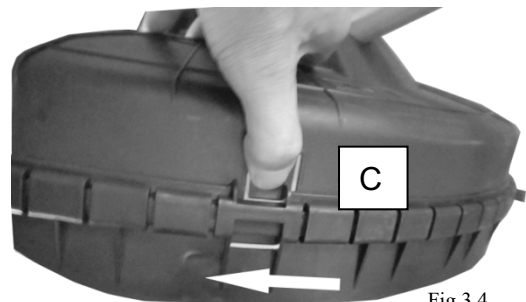
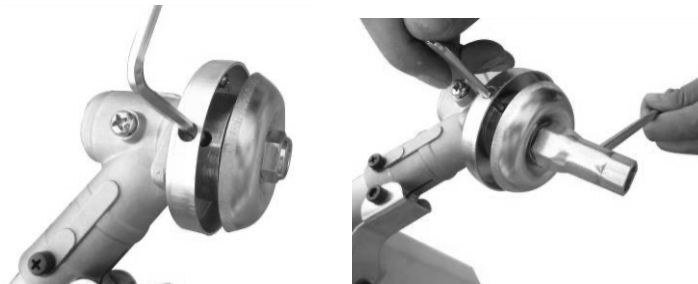

Fig.3.4

## 4. Montare la testa di taglio.

**4.1 Allentare il dado. Allineare i due fori della flangia e dello schermo, utilizzare un perno esagonale per tenere la flangia come sotto e ruotare la chiave a tubo in senso orario, il dado verrà rilasciato.**



#### 4.2 Montare la testa di taglio in nylon.

Rimuovere la protezione dopo aver allentato i dadi come mostrato nell'immagine. Tenendo la flangia, prendere la testa di taglio in nylon sull'albero e ruotare in senso antiorario, la testa di taglio in nylon è montata.

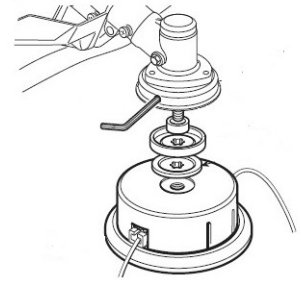

#### 4.3 Rilasciare la testa di taglio in nylon.

Utilizzare un cacciavite per tenere la flangia e quindi ruotare la testa di taglio in nylon in senso orario, la testa può essere sostituita.

#### 5. Montare la lama.

Tenere la chiave esagonale premeva sulla flangia, quindi rilasciare i dadi come mostrato nell'immagine, inserire la lama, il supporto B, il coperchio e il dado sinistro come mostrato nell'immagine a fianco.

Notare che la direzione di rotazione della lama deve essere la stessa dell'immagine. Utilizzare un cacciavite per tenere la flangia e serrare il dado in senso antiorario, assicurandosi che il dado sia sufficientemente serrato.

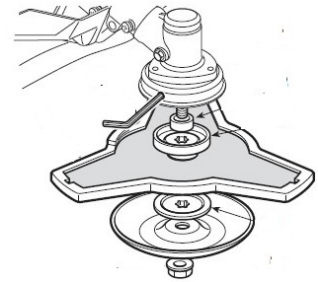

**5.1** Rilascio della lama. Utilizzare un cacciavite per tenere la flangia e rilasciare il dado, la lama ora può essere rimossa.

#### Avvertenza!

Si prega di controllare la lama e l'albero di uscita dopo ogni regolazione o montaggio, in quanto devono essere montati correttamente e funzionare senza intoppi.

Indossare guanti protettivi quando si maneggia la protezione.

Prima dell'uso verificare che la testina in nylon sia stata correttamente montata!

**Nota:** L'imballaggio è confezionato in materiale riciclato. Smaltire gli imballaggi in conformità con le normative locali vigenti.

Fig.3.4

#### 6. Montare la cintura.

Si prega di vedere l'immagine qui sotto e di adattare la cintura di conseguenza. Allungare la cintura per regolarla, in modo che si adatti come indicato di seguito.

E' possibile modificare l'altezza della cintura tramite il regolatore come mostrato nell'immagine seguente, quindi montare la cintura sulla macchina tramite il gancio.

**NOTA:** non avviare mai il motore con la cinghia di trasporto fissata alla macchina!

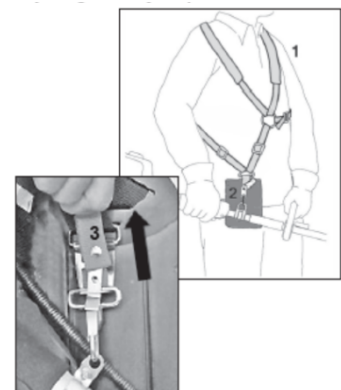

**Avvertenza!** Usare solo pezzi di ricambio, componenti e accessori originali, raccomandati dal fornitore. Il mancato rispetto delle istruzioni in merito può causare scarso rendimento dell'apparecchio, potenziali lesioni all'incolumità dell'utilizzatore. Non utilizzare mai la macchina senza il dispositivo di protezione!

## Avvio/Arresto del motore

Per ridurre il rischio di incendi e ustioni, avviare il motore ad almeno 3 metri dal punto di rifornimento.

Metodi di avviamento corretti riducono il rischio di lesioni.

Posizionare la sega tagliabordi su un terreno solido o su un'altra superficie solida in un'area aperta o, in alternativa, mantenendo un buon equilibrio e un passo sicuro.

## UTILIZZO

Si prega di seguire i punti descritti nelle istruzioni d'uso durante l'utilizzo della macchina

### 1. Rifornimento



#### Pericolo di ferite!

La benzina è infiammabile

- PERICOLO!**
- Spegnere e far raffreddare il motore prima di riempire il serbatoio carburante.
  - È necessario seguire tutte le istruzioni di sicurezza relative alla gestione della benzina.



#### Rischio di danneggiare la macchina!

**ATTENZIONE!** È necessario effettuare il rifornimento di carburante prima dell'uso

Non utilizzare mai olio per motori a 4 tempi o a 2 tempi con raffreddamento ad acqua. Può causare la formazione d'incrostazioni nel foro di scarico della candela o l'incollaggio delle fasce elastiche. L'olio da usare è quello per motori a 2 tempi con raffreddamento ad aria.

Le miscele non utilizzate per un mese o più possono ostruire il carburatore o causare guasti nel funzionamento del motore. Mettere gli avanzi di carburante in un contenitore a tenuta d'aria e conservarlo in un luogo buio e fresco.

**Miscelare una benzina normale (con o senza piombo, senza alcol) con un olio di qualità per motori a 2 tempi.**

#### MISCELA CONSIGLIATA

**BENZINA 40: OLIO 1**

**ATTENZIONE:** per la miscela usare solo **OLIO SINTETICO al 100%**.

**Avvertenza! Fare attenzione alle emissioni di gas di scarico.**

**Spegnere sempre il motore prima di fare rifornimento. Non aggiungere mai carburante se il motore è in funzione o caldo. Rischio d'incendio!**

- Svitare e rimuovere il coperchio del serbatoio.

- Aggiungere il carburante con cura, evitando dispersioni dovute ad un rifornimento eccessivo .



- Avvitare bene manualmente il coperchio del serbatoio.

### Scarico carburante

- Tenere un contenitore sotto lo scarico.
- Svitare e rimuovere il coperchio del serbatoio.
- Lasciare che il carburante fuoriesca completamente.
- Avvitare bene manualmente il coperchio del serbatoio.

### Avviamento

Non accendere la macchina prima di completare il montaggio.

#### Controllare prima dell'uso!



#### Pericolo di ferite!

Usare la macchina solo se non è stato riscontrato nessun difetto. Se qualche componente

PERICOLO! è danneggiato, sostituirlo prima dell'uso.

- Controllare che tutti i componenti della macchina siano stati correttamente montati e ben fissati.
- Controllare che tutti i dispositivi di sicurezza siano in buono stato.



#### Pericolo di ferite!

Prima di iniziare il lavoro controllare sempre il terreno e rimuovere gli oggetti che potrebbero essere lanciati durante l'uso della macchina.

Quando la macchina è stata sistemata correttamente, avviare il motore seguendo le istruzioni sottostanti:

1. **Premere il primer almeno 10 volte quanto meno per il primo utilizzo (il primo avviamento), per assicurarsi il buon funzionamento del decespugliatore.**



2. Spostare il pulsante del motore nella posizione ON.



3. Mettere la leva d'aria nella posizione A (OFF)



4. Tirare la cordicella dell'avviamento a strappo 3-5 volte per accendere il motore, come nell'immagine sottostante. **Premere la leva dell'acceleratore durante la fase di avviamento.**

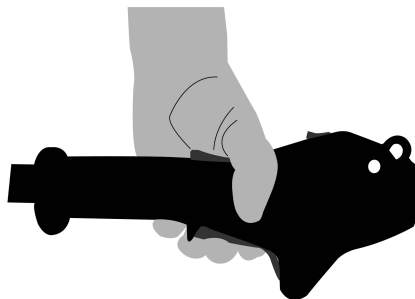

5. Regolare la leva dell'aria nella posizione B (aperta a metà)





6. Quando il motore gira a vuoto la leva dell'acceleratore posizionata sulla maniglia deve essere come nell'immagine sottostante.  
Premere il pulsante che blocca l'acceleratore e poi la leva dello stesso e la macchina entrerà in funzione.



7. Se si usa la testina in nylon, prima di iniziare è necessario darle un colpo su una superficie dura per far avanzare il filo



8. Se si riscontra qualche problema, premere il pulsante del motore e la macchina si spegnerà.  
Se si ha la necessità di fermare la testina di taglio, rilasciare la leva dell'acceleratore.



9. Se si riscontra qualche problema, sganciare il moschettone e staccare immediatamente il decespugliatore.



10. Se la macchina è calda, la leva dell'acceleratore può essere regolata nella posizione ON all'avviamento della macchina.



11.



**E' vietato a chiunque, ad eccezione dell'operatore, sostare o muoversi in un raggio di 15 metri dal punto in cui si trova l'operatore.**

**L'operatore deve indossare gli opportuni dispositivi di protezione individuale al volto, alle mani, ai piedi e alle gambe. Chiunque soste nell'area di pericolo, deve indossare occhiali o maschera di protezione per la vista. Il rischio di incidenti diminuisce allontanandosi dall'area di pericolo.**

**Nota bene:** Non accendere il motore nell'erba alta.

**Dopo aver spento il motore, la lama continua a girare per qualche secondo. Di conseguenza, non avvicinarsi alla testina del decespugliatore finché non sia completamente ferma!**

## MANUTENZIONE

**Spegnere sempre il motore prima di effettuare interventi di manutenzione o pulizia.**

1. Non spruzzare acqua sulla macchina onde evitare di danneggiare il motore e i collegamenti elettrici.
2. Pulire la macchina con un panno, spazzola manuale ecc.

Programma di manutenzione			
	12 ore d'uso	24 ore d'uso	36 ore d'uso
Filtro dell'aria	pulizia	pulizia	sostituzione
Candela	verifica	pulizia	sostituzione

**La macchina deve essere esaminata da una persona qualificata:**

- a) Se il decespugliatore urta un oggetto
- b) Se il motore si ferma improvvisamente
- c) Se la lama è piegata non cercare di raddrizzarla
- d) Se gli ingranaggi sono danneggiati.

La sostituzione e la riaffilatura della lama. Riaffilare sempre la lama alla fine della stagione o, se

necessario, sostituirla con una nuova. La lama deve essere riaffilata o sostituita sempre presso un centro assistenza clienti (per misurare il bilanciamento).

Le lame non correttamente bilanciate causano vibrazioni forti – attenzione al rischio di incidenti!

### **Cambio e pulizia della candela**

- 1) Quando il motore si è raffreddato, rimuovere la candela usando la chiave a tubo in dotazione.
- 2) Pulire la candela con una spazzola d'acciaio.
- 3) Utilizzando uno spessimetro, regolare lo spazio a 0,6-0,7 mm.
- 4) Montare manualmente la candela per evitare l'incrocio delle filettature.
- 5) Dopo aver fissato la candela, avvitarla con la chiave per comprimere la rondella.



### **Pulizia filtro dell'aria**

Staccare il filtro dell'aria e l'elemento filtrante in spugna. Per evitare la caduta di oggetti dentro il serbatoio dell'aria, rimettere il coperchio. Lavare l'elemento filtrante con acqua calda e sapone, risciacquare e lasciare che si asciughi in modo naturale.

### **Avvertenza!**

Non avviare mai il motore senza l'elemento filtrante.

### **Immagazzinaggio del decespugliatore**

Dopo l'uso, pulire accuratamente la macchina e riporla in un luogo asciutto e pulito dopo il raffreddamento del motore.

### **Risoluzione dei problemi**

**Prima di effettuare qualsiasi intervento di manutenzione o pulizia spegnere sempre il motore ed aspettare che la lama sia ferma**

#### **1) Il motore non funziona:**

- Montare di nuovo la lama o il filo in nylon.
- Controllare il livello del carburante.

#### **2) Calo potenza motore:**

- Riaffilare/sostituire la lama (centro assistenza clienti)

#### **3) Se la temperatura della macchina è troppo alta:**

- assicurarsi di far riposare la macchina ad intervalli regolari.

I guasti per cui questa tabella non fornisce la soluzione, possono essere riparati solo presso un centro di assistenza autorizzato.

**Informazione sullo smaltimento delle apparecchiature elettriche ed elettroniche obsolete.**

Questo simbolo sui prodotti e/o sulla documentazione di accompagnamento significa che i prodotti elettrici ed elettronici usati non devono essere mescolati con i rifiuti domestici generici. Per un corretto trattamento, recupero e riciclaggio, portare questi prodotti ai punti di raccolta designati, dove verranno accettati gratuitamente. Uno smaltimento corretto di questo prodotto contribuirà a far risparmiare preziose risorse e evitare potenziali effetti negativi sulla salute umana e sull'ambiente, che potrebbero derivare, altrimenti, da uno smaltimento errato. Per ulteriori dettagli contattare la propria autorità locale o il punto di raccolta più vicino.

**GARANZIA**

Questo apparecchio è garantito per un periodo di 24 mesi contro eventuali difetti di fabbricazione. La garanzia copre il normale funzionamento del prodotto e non include difetti causati da usura, impropria manutenzione, manomissioni dell'utensile da parte di persone non specializzate, uso improprio, uso di accessori non idonei, sovraccarico della macchina, ecc. Alcune componenti sono soggette a normale usura e sono escluse da garanzia. Tra queste sono comprese soprattutto la ventola, il filtro dell'aria, la corda dell'avviamento e le candele nel caso non siano da imputare a difetti di materiale. Sono esclusi dalla garanzia anche guasti al motore dovuti ad un rifornimento con carburante sbagliato o di un rapporto sbagliato di miscelazione e tutti i danni all'apparecchiatura derivanti da un'insufficiente lubrificazione. La garanzia sarà effettiva se la data di acquisto verrà comprovata da fattura, bolla di consegna o scontrino fiscale come pezza giustificativa.

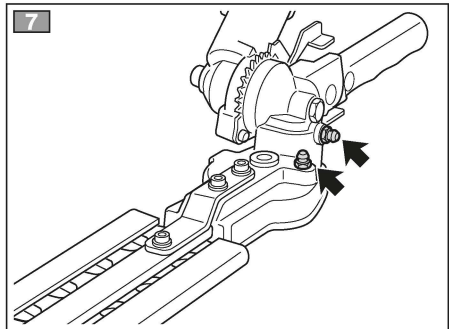
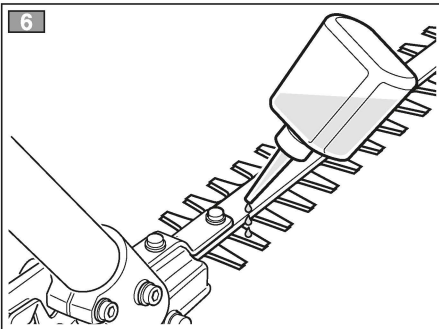
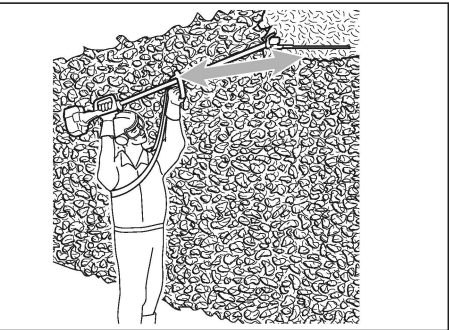
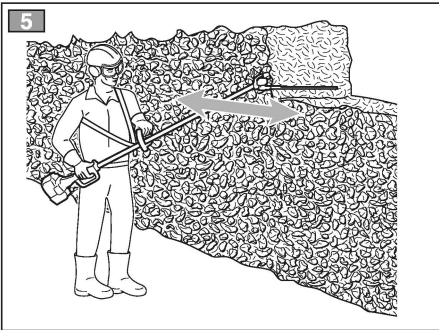
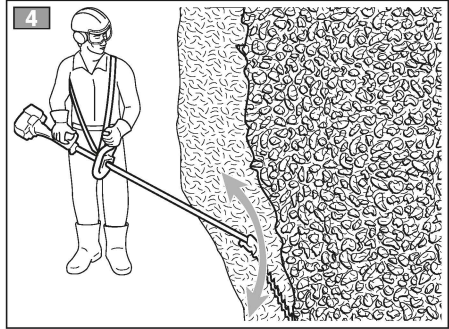
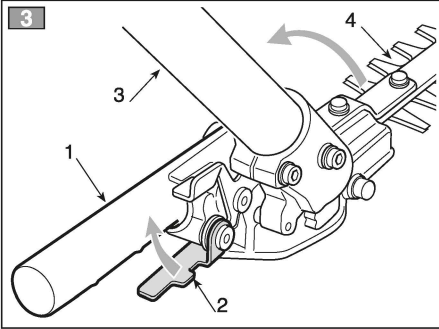
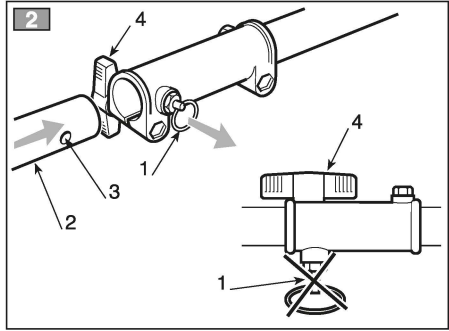
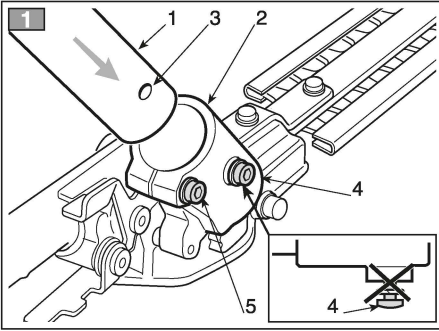

# 1. IDENTIFICAZIONE DEI COMPONENTI PRINCIPALI

## COMPONENTI PRINCIPALI

1. Unità di azionamento
2. Asta di collegamento
3. Dispositivo di taglio (lama)
4. Impugnatura
5. Leva di sblocco  
(per regolazione dell'inclinazione)
6. Protezione lama

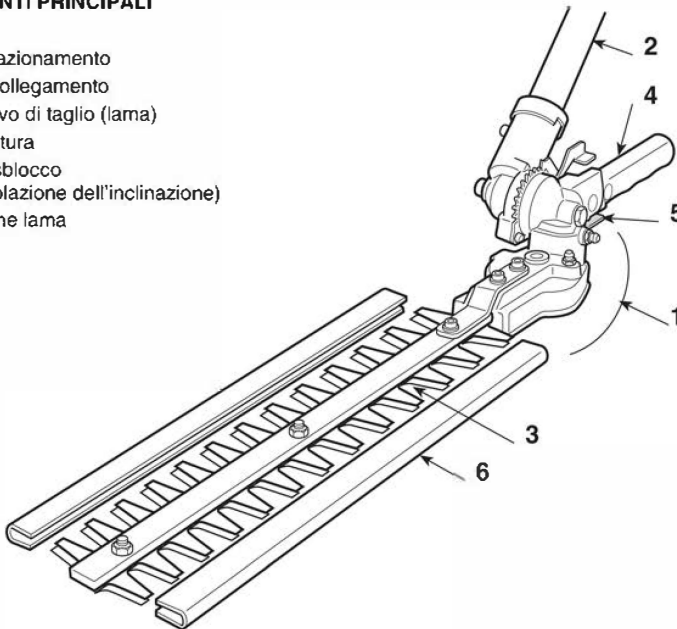

### DATI TECNICI

Rapporto di riduzione .....	43 : 7
Tipo di taglio .....	Lame falcianti
Numero dei denti .....	26
Passo dentatura .....	31,5 mm
Larghezza di taglio utile .....	400 mm
Diametro di taglio massimo .....	5 mm
Angolo di aggiustamento (rispetto alla barra) .....	180°

## 2. SIMBOLI



**ATTENZIONE: la macchina da voi acquistata è stata costruita per un uso hobbistico.**

- 1) **Attenzione! Pericolo.**
  - 2) **Prima di usare questa macchina leggere il libretto istruzioni.**
  - 3) **Il vostro apparato uditivo è in pericolo di danno irreversibile. Avvisiamo l'operatore addetto di questa macchina, che usandola in condizioni normali per uso giornaliero continuativo può venir esposto ad un livello di rumore pari o superiore a: 85 dB (A). È obbligatorio indossare l'equipaggiamento di protezione individuale. Indossare sempre gli occhiali di sicurezza (rischio di proiezioni) e protezioni acustiche come il casco antirumore (rischio di danni all'apparato auditivo) durante l'uso della macchina. Nei casi in cui sia presente il rischio di caduta di oggetti, indossare il casco di protezione.**
  - 4) **Portare calzature di protezione e guanti!**
  - 5) **Pericolo di proiezioni! Allontanare qualunque persona o animale domestico ad almeno 15 m durante l'impiego della macchina!**
- Operare in zona sgombra da ostacoli, scegliere l'inclinazione del gruppo di taglio, rispetto al terreno, più conveniente.
  - Lavorare sempre in posizione stabile. Evitare di operare su scale: preferire l'uso di piattaforme.

## 3. PRESCRIZIONI DI SICUREZZA

### A) ADDESTRAMENTO

- 1) Leggere attentamente le istruzioni. Prendere familiarità con i comandi e con un uso appropriato della macchina. Imparare ad arrestare rapidamente il motore.
- 2) Utilizzare la macchina per lo scopo al quale è destinata, cioè per "il **taglio e la regolarizzazione di siepi, costituite da arbusti con rametti di ridotte dimensioni**". Qualsiasi altro impiego può rivelarsi pericoloso e causare il danneggiamento della macchina.  
Rientrano nell'uso improprio (come esempio, ma non solo):
  - taglio dell'erba in generale e in particolare in prossimità di cordoli;
  - sminuzzamento di materiali per il compostaggio;
  - lavori di potatura;
  - usare la macchina per il taglio materiali di origine non vegetale;
  - utilizzare la macchina in più di una persona.
- 3) Non permettere mai che la macchina venga utilizzato da bambini o da persone che non abbiano la necessaria dimestichezza con le istruzioni. Le leggi locali possono fissare un'età minima per l'utilizzatore.
- 4) La macchina non deve essere utilizzata da più di una persona.
- 5) Non utilizzare mai la macchina:
  - con persone, in particolare bambini, o animali

nelle vicinanze;

- se l'utilizzatore è in condizioni di stanchezza o maledere, oppure ha assunto farmaci, droghe, alcool o sostanze nocive alle sue capacità di riflessi e attenzione;
  - se l'utilizzatore non è in grado di tenere saldamente la macchina con due mani e/o di rimanere stabilmente in equilibrio sulle gambe durante il lavoro.
- 6) Ricordare che l'operatore o l'utilizzatore è responsabile di incidenti e imprevisti che si possono verificare ad altre persone o alle loro proprietà.

### B) OPERAZIONI PRELIMINARI

- 1) Durante il lavoro, occorre indossare un abbigliamento idoneo che non costituisca un impaccio per l'utilizzatore.
  - Indossare abiti protettivi aderenti, dotati di protezioni antitaglio.
  - Indossare guanti, occhiali protettivi e scarpe antitaglio con suola antiscivolo.
  - Utilizzare le cuffie per proteggere l'udito.
  - Non indossare sciarpe, camici, collane e comunque accessori pendenti o larghi che potrebbero impigliarsi nella macchina o in oggetti e materiali presenti sul luogo di lavoro.
  - Raccogliere adeguatamente i capelli lunghi.
- 2) Prima di iniziare il lavoro, assicurarsi che tutte le protezioni siano correttamente montate.

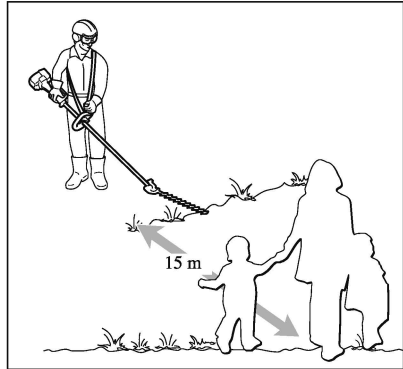
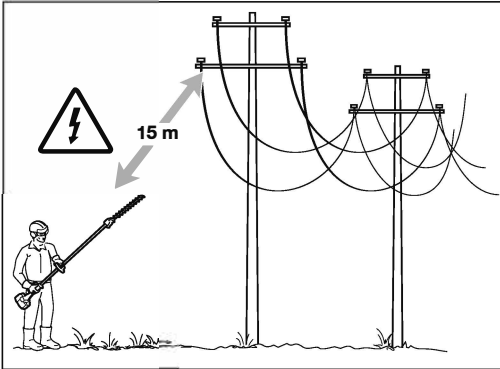

**C) DURANTE L'UTILIZZO**

- 1) Lavorare solamente alla luce del giorno o con buona luce artificiale.
- 2) Assumere una posizione ferma e stabile:
  - evitare per quanto possibile di lavorare con suolo bagnato o scivoloso o comunque su terreni troppo accidentati o ripidi che non garantiscono la stabilità dell'operatore durante il lavoro;
  - evitare l'uso di scale e piattaforme instabili;
  - non correre mai, ma camminare e prestare attenzione alle irregolarità del terreno e alla presenza di eventuali ostacoli.
- 3) Controllare che il regime di minimo della macchina sia tale da non permettere il movimento delle lame e che, dopo un'accelerata, il motore torni rapidamente al minimo.
- 4) Fare attenzione a non urtare violentemente la lama contro corpi estranei e alle possibili proiezioni di materiale causato dallo scorrimento delle lame.
- 5) Fermare il motore:
  - ogni qualvolta si lasci la macchina incustodita.
  - prima di fare rifornimento di carburante.

**D) MANUTENZIONE E MAGAZZINAGGIO**

- 1) Mantenere serrati dadi e viti, per essere certi che la macchina sia sempre in condizioni sicure di funzionamento. Una manutenzione regolare è essenziale per la sicurezza e per mantenere il livello delle prestazioni.
- 2) Indossare guanti da lavoro per ogni intervento sul dispositivo di taglio.
- 3) Curare l'affilatura delle lame. Tutte le operazioni riguardanti le lame sono lavori che richiedono una specifica competenza oltre all'impiego di apposite attrezzature; per ragioni di sicurezza, è bene che siano eseguiti presso un centro specializzato.
- 4) Per motivi di sicurezza, non usare mai la macchina con parti usurate o danneggiate. I pezzi danneggiati devono essere sostituiti e mai riparati. Usare solo ricambi originali. I pezzi di qualità non equivalente possono danneggiare la macchina e nuocere alla sicurezza.

- 5) Riporre la macchina fuori dalla portata dei bambini!

**E) TRASPORTO E MOVIMENTAZIONE**

- 1) Ogni volta che è necessario movimentare o trasportare la macchina occorre:
  - spegnere il motore, attendere l'arresto delle lame e scollegare il cappuccio della candela;
  - applicare la protezione delle lame;
  - afferrare la macchina unicamente dalle impugnature e orientare le lame nella direzione contraria al senso di marcia.
- 2) Quando si trasporta la macchina con un automezzo, occorre posizionarla in modo da non costituire pericolo per nessuno e bloccarla saldamente per evitarne il ribaltamento con possibile danneggiamento e fuoriuscita di carburante.

**F) COME LEGGERE IL MANUALE**

Nel testo del manuale, alcuni paragrafi contenenti informazioni di particolare importanza sono contrassegnati con diversi gradi di evidenziazione, il cui significato è il seguente:

**NOTA**

oppure

**IMPORTANTE**

*Fornisce precisazioni o altri elementi a quanto già precedentemente indicato, nell'intento di non danneggiare la macchina, o causare danni.*

**ATTENZIONE!**

**Possibilità di lesioni personali o a terzi in caso di inosservanza.**

**PERICOLO!**

**Possibilità di gravi lesioni personali o a terzi con pericolo di morte, in caso di inosservanza.**

### 4. UTILIZZO DELLA MACCHINA

#### MONTAGGIO DELL'ASTA (se fornita separatamente) (Fig. 1)

- Introdurre l'asta (1) nel manicotto (2) facendo coincidere il foro (3) con la vite (4).
- Serrare a fondo le due viti (4) e (5). Dopo il serraggio, la testa della vite (4) non deve sporgere.

#### ACCOPPIAMENTO DEL TAGLIASIEPI (Fig. 2)

- Estrarre il piolo di arresto (1) e spingere l'asta (2) fino ad avvertire lo scatto del piolo di arresto (1) nel foro (3) dell'asta. L'inserimento può essere agevolato ruotando leggermente la parte inferiore (2) nei due sensi; l'inserimento completo è avvertibile dal piolo (1) che deve risultare completamente rientrato.
- Ad inserimento completato, serrare a fondo la manopola (4).

#### MESSA IN SERVIZIO

**IMPORTANTE** *Leggere attentamente anche il Manuale di Istruzioni del decespugliatore a cui il dispositivo tagliasiepi è applicato.*

Prima di iniziare il lavoro occorre:

- Controllare che non vi siano viti allentate sulla macchina e sulla lama;
- controllare che le lame siano affilate e senza segni di danneggiamento;
- controllare che le protezioni siano ben fissate e efficienti;
- controllare il fissaggio delle impugnature.

#### • Modalità di utilizzo

- Tagliare rami di diametro massimo 5 mm; tagli di rami di diametro superiore può danneggiare il tagliasiepi.
- Procedere all'aggiustamento dell'angolo di inclinazione lama SOLO a motore spento. Prima di procedere alla rimozione di rami impigliati nelle lame SPEGNERE il motore.
- In lavoro evitare sempre di avvicinare le lame alle parti del corpo.
- A macchina ferma, applicare sempre la protezione lame.

#### • Regolazione dell'inclinazione della lama (Fig. 3)

- Spegnerne il motore e attendere l'arresto della lama.
- Afferrare l'impugnatura (1) quindi, tenendo ferma l'asta (3) con una mano, tirare la leva di sblocco (2) ed imprimere all'impugnatura (1) il movimento necessario a modificare l'inclinazione della lama (4).
- Rilasciando la leva (2), la lama rimane bocciata nella posizione desiderata.

#### • Taglio verticale (Fig. 4)

Il taglio deve essere eseguito con un movimento ad arco dal basso verso l'alto, tenendo la lama il più distante possibile dal corpo.

#### • Taglio orizzontale (Fig. 5)

I migliori risultati si ottengono con la lama leggermente inclinata (5° - 10°) nella direzione del taglio, con un movimento ad arco ed un avanzamento lento e costante, specialmente nel caso di siepi molto folte.

#### LUBRIFICAZIONE DELLE LAME DURANTE IL LAVORO (Fig. 6)

Se il dispositivo di taglio si scalda eccessivamente durante il lavoro, occorre lubrificare le superfici interne delle lame, con olio specifico.

**ATTENZIONE!** *Questa operazione deve essere eseguita a motore spento e lame ferme.*



## 5. MANUTENZIONE E CONSERVAZIONE

**ATTENZIONE!** *Operare sempre a motore spento.*

### 1. CARTER RIDUTTORE LAME (Fig. 7)

- Provvedere ad ingrassare ogni 20 ore attraverso gli ingrassatori presenti.
- Usare grasso a base di litio per alte temperature e pressioni estreme.

### 2. MANUTENZIONE E AFFILATURA DELLA LAMA

**ATTENZIONE!** *Controllare periodicamente che le lame non siano piegate o danneggiate e che il pettine fisso della lama sia integro.*

Non è necessaria alcuna regolazione della distanza fra le lame, in quanto il gioco è predeterminato in Fabbrica.

Se usate in conformità alle istruzioni, le lame non richiedono alcuna manutenzione o intervento di affilatura.

L'affilatura è necessaria solo quando la resa del taglio diminuisce e i rami tendono ad incastrarsi spesso.

**IMPORTANTE** *In caso di necessità, è necessario che ogni intervento sulla lama venga eseguito presso un Centro specializzato, che dispone delle attrezzature più idonee ed è in grado di eseguire le operazioni necessarie senza pregiudicare la sicurezza della macchina.*

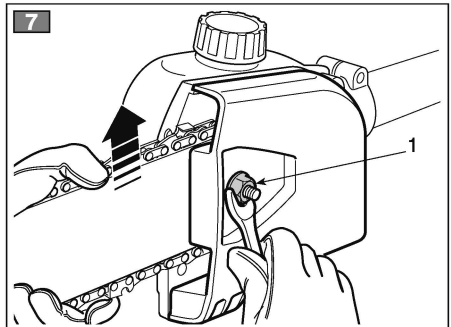
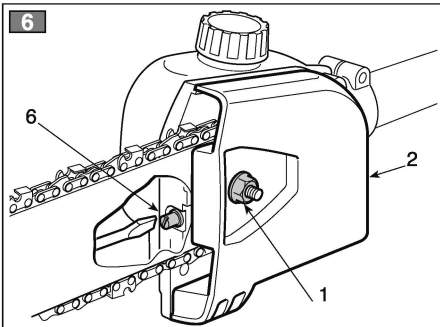
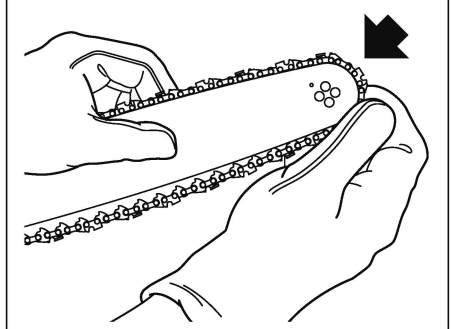
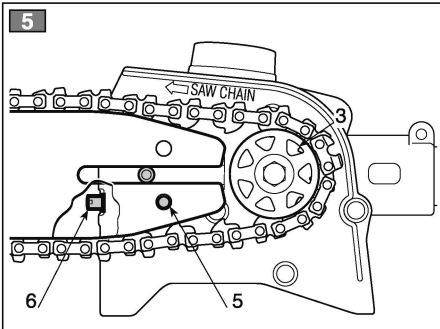
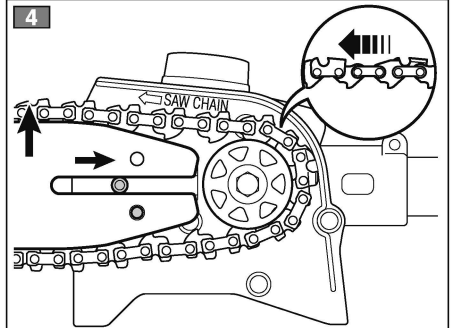
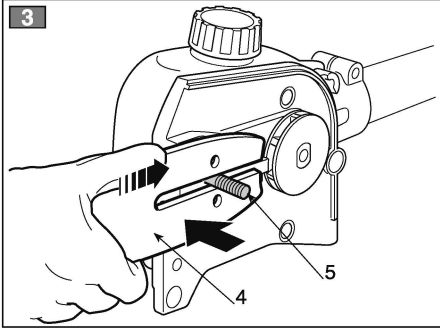
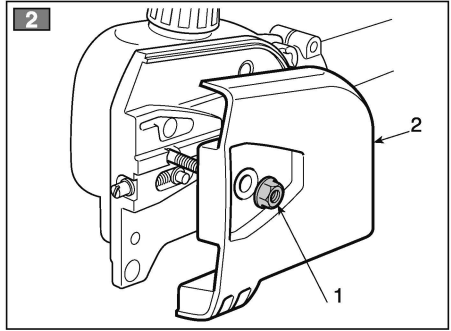
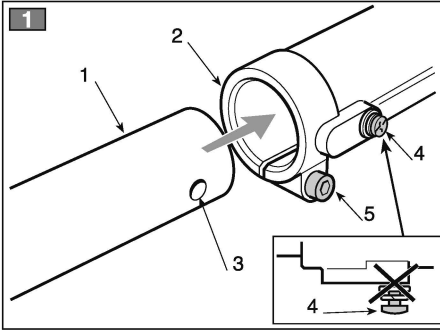

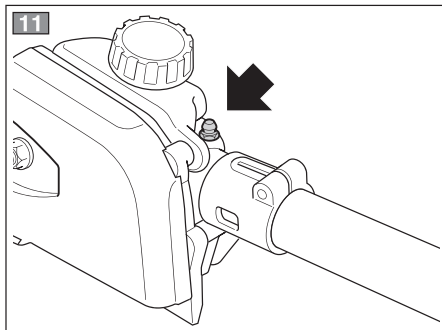
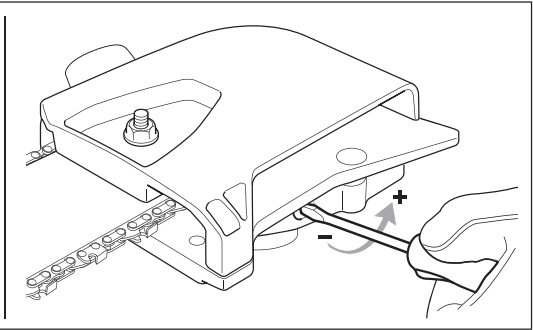
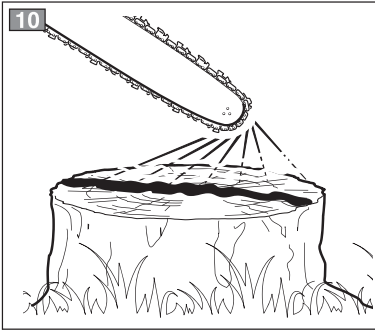
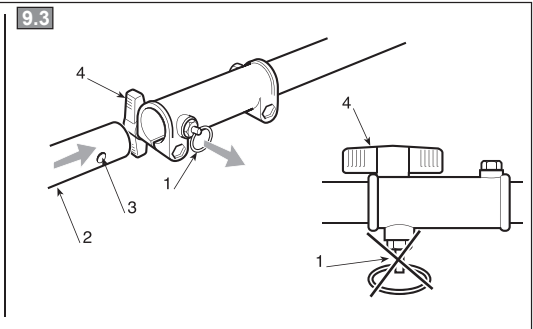
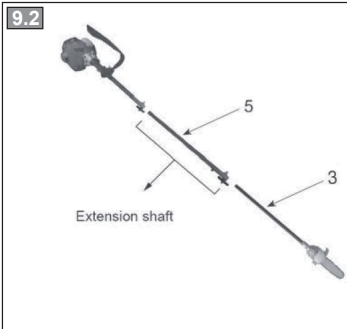
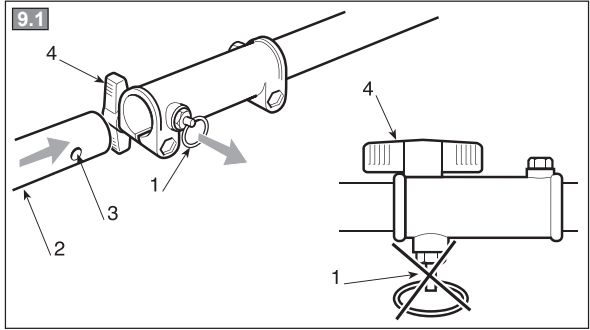
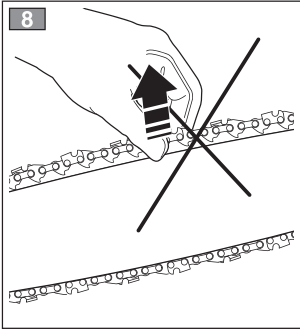

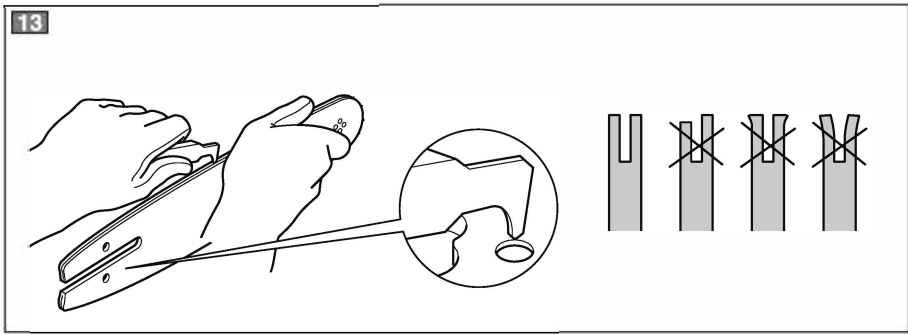
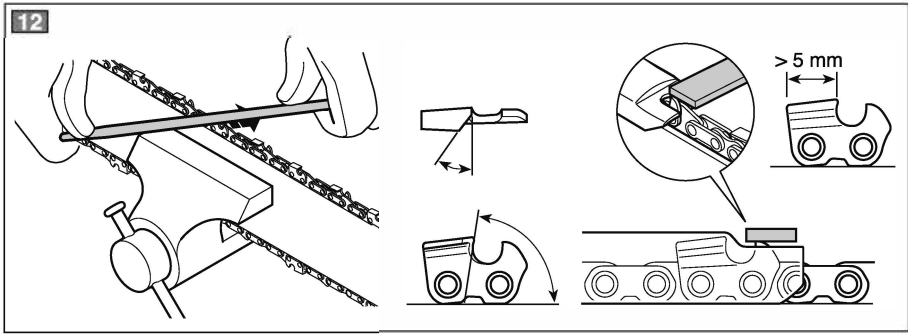

## 1. IDENTIFICAZIONE DEI COMPONENTI PRINCIPALI

### COMPONENTI PRINCIPALI

1. Unità di azionamento
2. Asta di collegamento
3. Perno ferma catena
4. Barra
5. Catena
6. Copribarra
7. Tappo serbatoio olio catena
8. Asta di prolunga

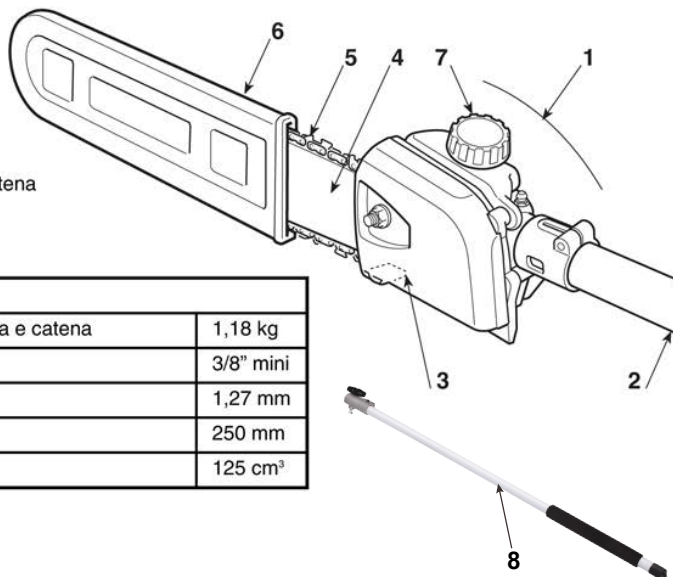

### DATI TECNICI

Peso a secco senza barra e catena	1,18 kg
Passo catena	3/8" mini
Spessore maglia motrice	1,27 mm
Lunghezza barra	250 mm
Capacità serbatoio olio	125 cm <sup>3</sup>

## 2. SIMBOLI



**ATTENZIONE:** la macchina da voi acquistata è stata costruita per un uso hobbistico.

- 1) Attenzione! Pericolo
- 2) Prima di usare questa macchina leggere il libretto istruzioni.
- 3) Il vostro apparato uditivo è in pericolo di danno irreversibile. Avvisiamo l'operatore addetto di questa macchina, che usandola in condizioni normali

per uso giornaliero continuativo può venir esposto ad un livello di rumore pari o superiore a: 85 dB (A). È obbligatorio indossare l'equipaggiamento di protezione individuale. Indossare sempre gli occhiali di sicurezza (rischio di proiezioni) e protezioni acustiche come il casco antirumore (rischio di danni al

## PRESCRIZIONI DI SICUREZZA

l'apparato auditivo) durante l'uso della macchina. Nei casi in cui sia presente il rischio di caduta di oggetti, indossare il casco di protezione.

4) Portare calzature di protezione e guanti!

5) Pericolo di proiezioni! Allontanare qualunque persona o animale domestico ad almeno 15 m durante l'impiego della macchina!

- Operare in zona sgombra da ostacoli, rispettare un angolo di circa 60° rispetto al terreno. Curare il corretto montaggio sul decespugliatore. Curare il corretto montaggio di barra e catena. Prevedere sempre una via di fuga.
- Lavorare sempre in posizione stabile. Evitare di operare su scale, preferire l'uso di piattaforme. Non operare montati su alberi.

## 3. PRESCRIZIONI DI SICUREZZA

### A) ADDESTRAMENTO

1) **Leggere attentamente le istruzioni.** Prendere familiarità con i comandi e con un uso appropriato della macchina. Imparare ad arrestare rapidamente il motore.

2) Utilizzare la macchina per lo scopo al quale è destinata, cioè per **“la sramatura di alberi di dimensioni rapportate alla lunghezza della barra”** o oggetti in legno di analoghe caratteristiche. Qualsiasi altro impiego può rivelarsi pericoloso e causare il danneggiamento della macchina.

3) Non permettere mai che la macchina venga utilizzato da bambini o da persone che non abbiano la necessaria dimestichezza con le istruzioni. Le leggi locali possono fissare un'età minima per l'utilizzatore.

4) La macchina non deve essere utilizzata da più di una persona.

5) Non utilizzare mai la macchina:

- con persone, in particolare bambini, o animali nelle vicinanze;
- se l'utilizzatore è in condizioni di stanchezza o maledere, oppure ha assunto farmaci, droghe, alcool o sostanze nocive alle sue capacità di riflessi e attenzione;
- se l'utilizzatore non è in grado di tenere saldamente la macchina con due mani e/o di rimanere stabilmente in equilibrio sulle gambe durante il lavoro.

6) Ricordare che l'operatore o l'utilizzatore è responsabile di incidenti e imprevisti che si possono verificare ad altre persone o alle loro proprietà.

### B) OPERAZIONI PRELIMINARI

1) Durante il lavoro, occorre indossare un abbigliamento idoneo che non costituisca un impaccio per l'utilizzatore.

- Indossare abiti protettivi aderenti, dotati di protezioni antitaglio.
  - Indossare guanti, occhiali protettivi e scarpe antitaglio con suola antiscivolo.
  - Utilizzare le cuffie per proteggere l'udito.
  - Non indossare sciarpe, camici, collane e comunque accessori pendenti o larghi che potrebbero impigliarsi nella macchina o in oggetti e materiali presenti sul luogo di lavoro.
  - Raccogliere adeguatamente i capelli lunghi.
- 2) Prima di iniziare il lavoro, assicurarsi che tutte le protezioni siano correttamente montate.

### C) DURANTE L'UTILIZZO

1) Lavorare solamente alla luce del giorno o con buona luce artificiale.

2) Assumere una posizione ferma e stabile:

- evitare per quanto possibile di lavorare con suolo bagnato o scivoloso o comunque su terreni troppo accidentati o ripidi che non garantiscono la stabilità dell'operatore durante il lavoro;
- evitare l'uso di scale e piattaforme instabili;
- non correre mai, ma camminare e prestare attenzione alle irregolarità del terreno e alla presenza di eventuali ostacoli.

3) Controllare che il regime di minimo della macchina sia tale da non permettere il movimento della catena e che, dopo un'accelerata, il motore torni rapidamente al minimo.

4) Fare attenzione a non urtare violentemente la barra contro corpi estranei e alle possibili proiezioni di materiale causato dallo scorrimento della catena.

### D) MANUTENZIONE E MAGAZZINAGGIO

1) Mantenere serrati dadi e viti, per essere certi che la macchina sia sempre in condizioni sicure di funzionamento. Una manutenzione regolare è essenziale per la sicurezza e per mantenere il livello delle prestazioni.

2) Indossare guanti da lavoro per ogni intervento sul dispositivo di taglio.

3) Curare l'affilatura della catena. Tutte le operazioni riguardanti la catena e la barra sono lavori che richiedono una specifica competenza oltre all'impiego di apposite attrezzature per poter essere eseguiti a regola d'arte; per ragioni di sicurezza, è sempre bene contattare il vostro Rivenditore.

4) Per motivi di sicurezza, non usare mai la macchina con parti usurate o danneggiate. I pezzi danneggiati devono essere sostituiti e mai riparati. Usare solo ricambi originali. I pezzi di qualità non equivalente possono danneggiare la macchina e nuocere alla sicurezza.

5) Riporre la macchina fuori dalla portata dei bambini!

### E) TRASPORTO E MOVIMENTAZIONE

1) Ogni volta che è necessario movimentare o trasportare la macchina, occorre:

- spegnere il motore, attendere l'arresto della catena e scollegare il cappuccio della candela;

- applicare la protezione copribarra;
  - afferrare la macchina unicamente dalle impugnature e orientare la barra nella direzione contraria al senso di marcia.
- 2) Quando si trasporta la macchina con un automezzo, occorre posizionarla in modo da non costituire pericolo per nessuno e bloccarla saldamente per evitarne il ribaltamento con possibile danneggiamento e fuoriuscita di carburante.

#### F) CAUSE DEL CONTRACCOLPO E PREVENZIONE PER L'OPERATORE

Si può avere un contraccolpo quando la punta o l'estremità della barra di guida tocca un oggetto, oppure quando il legno si racchiude in sé serrando la catena dentata nella sezione di taglio.

Il contatto dell'estremità può, in certi casi, provocare improvvisamente una reazione inversa, spingendo la barra di guida verso l'alto e all'indietro verso l'operatore.

Il serraggio della catena dentata sulla parte superiore della barra di guida può spingere rapidamente all'indietro la catena dentata verso l'operatore.

L'una o l'altra di dette reazioni può causare una perdita di controllo della sega, provocando così gravi incidenti alla persona.

All'utilizzatore di una sega a catena, conviene prendere diversi provvedimenti per eliminare rischi di incidenti o di ferite nel corso del lavoro di taglio. Il contraccolpo è il risultato di un cattivo uso dell'utensile e/o di procedure o di condizioni di funzionamento non corrette e può essere evitato prendendo le precauzioni appropriate specificate di seguito:

- **Utilizzare unicamente le guide a barra e le catene specificate dal costruttore.** Guide e catene di ricambio non adeguate possono dar origine a una rottura della catena e/o a dei contraccolpi.
- **Attenersi alle istruzioni del costruttore che riguardano l'affilatura e la manutenzione della sega a catena.** Un decremento del livello della profondità può portare a un aumento dei contraccolpi.

#### G) COME LEGGERE IL MANUALE

Nel testo del manuale, alcuni paragrafi contenenti informazioni di particolare importanza sono contrassegnati con diversi gradi di evidenziazione, il cui significato è il seguente:

##### NOTA

oppure

##### IMPORTANTE

*Fornisce precisazioni o altri elementi a quanto già precedentemente indicato, nell'intento di non danneggiare la macchina, o causare danni.*

##### ATTENZIONE!

*Possibilità di lesioni personali o a terzi in caso di inosservanza.*

##### PERICOLO!

*Possibilità di gravi lesioni personali o a terzi con pericolo di morte, in caso di inosservanza.*

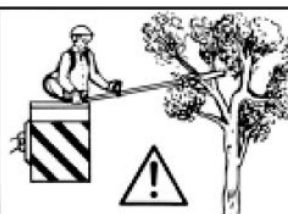
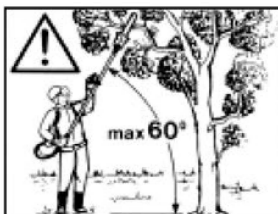
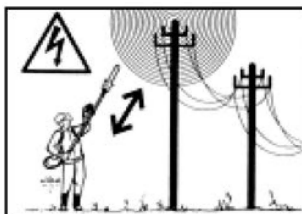

## 4. UTILIZZO DELLA MACCHINA

#### MONTAGGIO DELL'ASTA (se fornita separatamente) (Fig. 1)

- Introdurre l'asta (1) nel manicotto (2) facendo coincidere il foro (3) con la vite (4).
- Serrare a fondo le due viti (4) e (5). Dopo il serraggio, la testa della vite (4) non deve sporgere.

#### MONTAGGIO DI BARRA E CATENA

**ATTENZIONE!** *Lo sballaggio e il completamento del montaggio devono essere effettuati su una superficie piana e solida, con spa-*

*zio sufficiente alla movimentazione della macchina e degli imballi, avvalendosi sempre degli attrezzi appropriati.*

*Lo smaltimento degli imballi deve avvenire secondo le disposizioni locali vigenti.*

##### ATTENZIONE!

*Indossare sempre robusti guanti da lavoro per maneggiare la barra e la catena. Prestare la massima attenzione nel montaggio della barra e della catena per non compromettere la sicurezza e l'efficienza della macchina; in caso di dubbi, contattare il vostro Rivenditore.*

**⚠ ATTENZIONE!** *Eseguire tutte le operazioni a motore spento.*

- Svitare il dado (1) e rimuovere il carter (2), per accedere al pignone di trascinamento e alla sede della barra (Fig. 2).
- Montare la barra (4) inserendo il prigioniero (3) nella scanalatura e spingerla verso la parte posteriore dell'unità di azionamento (Fig. 3).
- Montare la catena attorno al pignone di trascinamento e lungo le guide della barra, facendo attenzione a rispettare il senso di scorrimento (Fig. 4); se la punta della barra è munita di pignone di rinvio, curare che le maglie di trascinamento della catena si inseriscano correttamente nei vani del pignone.
- Verificare che il perno del tendicatena (5) sia correttamente inserito nell'apposito foro della barra; in caso contrario, agire opportunamente con un cacciavite sulla vite (6) del tendicatena, fino al completo inserimento del perno (Fig. 5).
- Rimontare il carter (2), senza serrare il dado (1).
- Agire opportunamente sulla vite tendicatena (6) fino ad ottenere la corretta tensione della catena (Fig. 6).
- Tenendo la barra (4) sollevata, serrare a fondo il dado (1) del carter (2), mediante la chiave in dotazione (Fig. 7).
- Controllare la tensione della catena. La tensione è corretta quando, afferrando la catena a metà della barra, le maglie di trascinamento non escono dalla guida (Fig. 8).
- Con l'aiuto di un cacciavite, far scorrere la catena lungo le guide, per assicurarsi che lo scorrimento avvenga senza sforzi eccessivi.

**ACCOPIAMENTO DEL POTATORE (Fig. 9.1)**

- Estrarre il piolo di arresto (1) e spingere l'asta (2) fino ad avvertire lo scatto del piolo di arresto (1) nel foro (3) dell'asta. L'inserimento può essere agevolato ruotando leggermente la parte inferiore (2) nei due sensi; l'inserimento completo è avvertibile dal piolo (1) che deve risultare completamente rientrato.
- Ad inserimento completato, serrare a fondo la manopola (4).

**Utilizzo con asta di prolunga (Fig. 9.2)**

**⚠ ATTENZIONE!** *L'asta di prolunga può essere abbinata solo al potatore!*

- Inserire l'asta di estensione (5) tra il gruppo motore e l'attacco dello strumento, al fine di raggiungere posizioni più elevate.

**ACCOPIAMENTO DEL POTATORE (Fig. 9.3)**

- Estrarre il piolo di arresto (1) e spingere l'asta (2) fino ad avvertire lo scatto del piolo di arresto (1) nel foro (3) dell'asta. L'inserimento può essere agevolato ruotando leggermente la parte inferiore (2) nei due sensi; l'inserimento completo è avvertibile dal piolo (1) che deve risultare completamente rientrato.
- Ad inserimento completato, serrare a fondo la manopola (4).

**MESSA IN SERVIZIO**

Prima di iniziare il lavoro occorre:

- effettuare il rifornimento di olio, riempiendo il relativo serbatoio.
- controllare che non vi siano viti allentate sulla macchina e sulla barra;
- controllare che la catena sia affilata e senza segni di danneggiamento;
- controllare che le impugnature e protezioni della macchina siano pulite ed asciutte, correttamente montate e saldamente fissate alla macchina;
- controllare il fissaggio delle impugnature;
- controllare la tensione della catena.

• **Controllo dell'afflusso d'olio**

**⚠ ATTENZIONE!** *Assicurarsi che la barra e la catena siano ben posizionate quando si effettua il controllo dell'afflusso dell'olio.*

Avviare il motore, tenerlo sui medi regimi e controllare se l'olio della catena viene sparso come indicato nella figura (Fig. 10).

Il flusso dell'olio della catena può essere regolato agendo con un cacciavite sull'apposita vite di regolazione (1) della pompa, posta nella parte inferiore della macchina (Fig. 10).

• **Modalità di utilizzo**

- All'avviamento del motore curare che la catena NON appoggi sul terreno, né sia in contatto con corpi estranei; allo scopo, posizionare l'asta in modo opportuno. Per l'avviamento del motore seguire le istruzioni fornite con il decespugliatore.
- Procedere alla potatura operando un primo taglio al di sotto della parte da tagliare, quindi procedere al di sopra, evitando così scorticature e danni alla pianta.
- Procedere alla potatura operando al di fuori della zona di caduta del materiale tagliato.
- In lavoro evitare sempre di avvicinare la lama tagliente alle parti del corpo.
- A macchina ferma applicare sempre la protezione barra.

**5. MANUTENZIONE E CONSERVAZIONE**

**⚠ ATTENZIONE!** *Durante le operazioni di manutenzione:*

- *Smontare l'asta del potatore dal decespugliatore.*
- *Usare guanti protettivi nelle operazioni riguardanti la barra e la catena.*
- *Tenere montate le protezioni della barra, tranne i casi di interventi sulla barra stessa*

*o sulla catena.*

- *Non disperdere nell'ambiente olii, benzina o altro materiale inquinante.*

**INGRASSAGGIO (Fig. 11)**

- Provvedere ad ingrassare ogni 20 ore utilizzando l'apposito ingrassatore.
- Usare grasso a base di litio per alte temperature e pressioni estreme.



**PIGNONE CATENA**

Presso il vostro Rivenditore, controllare periodicamente lo stato del pignone e sostituirlo quando è usurato.

Non montare una catena nuova con un pignone usurato o viceversa.

**AFFILATURA DELLA CATENA (Fig. 12)**

**ATTENZIONE!** *Per ragioni di sicurezza ed efficienza, è molto importante che gli organi di taglio siano ben affilati.*

L'affilatura è necessaria quando:

- La segatura è simile a polvere.
- Occorre una maggiore forza per tagliare.
- Il taglio non è rettilineo.
- Le vibrazioni aumentano.
- Il consumo di carburante aumenta.

**ATTENZIONE!** *Se la catena non è sufficientemente affilata, aumenta il rischio di contraccolpo (kickback).*

Se l'operazione di affilatura viene affidata ad un centro specializzato, può essere eseguita con apposite apparecchiature che assicurano una minima asportazione di materiale ed una affilatura costante su tutti i taglienti.

L'affilatura "in proprio" della catena si esegue per mezzo di apposite lime a sezione tonda, il cui diametro è specifico per ciascun tipo di catena (vedi "Tabella Manutenzione Catena", e richiede una buona manualità ed esperienza per evitare di arrecare danni ai taglienti.

Per affilare la catena:

- Smontare l'asta del potatore dal decespugliatore e bloccare saldamente la barra con la catena montata in una morsa adeguata, assicurandosi che la catena possa scorrere liberamente.
- Mettere in tensione la catena, nel caso risultasse allentata.
- Montare la lima nell'apposita guida e quindi inserire la lima nel vano del dente, mantenendo una inclinazione costante secondo il profilo del tagliente.

- Dare solo pochi colpi di lima, esclusivamente in avanti, e ripetere l'operazione su tutti i taglienti con lo stesso orientamento (destri o sinistri).
- Invertire la posizione della barra nella morsa e ripetere l'operazione sui rimanenti taglienti.
- Verificare che il dente delimitatore non sporga oltre lo strumento di verifica e limare l'eventuale eccedenza con una lima piatta, arrotondando il profilo.
- Dopo l'affilatura, eliminare ogni traccia di limatura e pulviscolo e lubrificare la catena in bagno d'olio.

La catena deve essere sostituita quando:

- La lunghezza del tagliente si riduce a 5 mm o meno;
- il gioco delle maglie sui rivetti è eccessivo.

**MANUTENZIONE DELLA BARRA (Fig. 13)**

Per evitare una usura asimmetrica della barra, è opportuno che questa venga rovesciata periodicamente.

Per mantenere in efficienza la barra occorre:

- Ingrassare con l'apposita siringa i cuscinetti del pignone di rinvio (se presente).
- Pulire la scanalatura della barra con l'apposito raschietto (non fornito in dotazione).
- Pulire i fori di lubrificazione.
- Con una lima piatta, togliere le bave dai fianchi e pareggiare eventuali dislivelli fra le guide.

La barra deve essere sostituita quando:

- la profondità della scanalatura risulta inferiore all'altezza delle maglie di trascinamento (che non devono mai toccare il fondo);
- la parete interna della guida è usurata al punto da fare inclinare lateralmente la catena.

**COMBINAZIONI DI BARRA E CATENA**

Su questa macchina è previsto l'impiego di accessori riportanti il codice:

118801758/0 = barra (Lunghezza 25 cm / 10" Larghezza Scanalatura 1,27 mm / 1/20")

118801759/0 = catena (Passo 3/8" mini).

Data l'evoluzione del prodotto, gli utensili sopra citati potrebbero essere sostituiti nel tempo da altri, con caratteristiche analoghe di intercambiabilità e sicurezza di funzionamento.

Passo catena		Livello del dente limitatore (a)	Diametro della lima (d)
pollici:	3/8 Mini		
mm:	9,32		

## DESCRIPTION OF SYMBOLS

Symbols are used in this manual to attract your attention to possible risks. The safety symbols and the explanations which accompany them must be perfectly understood. The warnings themselves do not prevent the risks and cannot be a substitute for proper methods of avoiding accidents.



This symbol, before a safety comment, indicates a precaution, a warning or a danger. Ignoring this warning can lead to an accident for yourself or for others. To limit the risk of injury, fire or electrocution always apply the indicated recommendations.



Before any use, refer to the corresponding paragraph in the present manual. Read the instruction handbook and follow all warnings and safety instructions



Conforms to relevant safety standards.



Keep all children, bystanders and helpers 15 meters away from the brush cutter.



The exhaust and other parts of the engine will get very hot during use, do not touch.



Gasoline is very flammable. Avoid smoking or bringing any flames or sparks near fuel.



Beware of thrown objects hit by cutting attachments. Never use without properly mounted blade guard.



Beware of foot injury by cutting attachment.



Danger of injury from flying or thrown objects.



Do not use serrated blades.



Wear head protection, hearing protection and eye protection when using the device.



Wear robust footwear when using the device.



Wear protective gloves when using the device.



Symbol for refueling with “MIX GASOLINE” on fuel tank.

## SAFETY INSTRUCTIONS

This appliance is not intended for use by persons (including children) with reduced physical, sensory or mental capabilities, or lack of experience and knowledge, unless they have been given supervision or instruction concerning use of the appliance by a person responsible for their safety.

Children should be supervised to ensure that they do not play with the appliance.

### 1) Training

- Read the instructions carefully. Be familiar with the controls and the proper use of the appliance.
- This product has been designed for cutting grass, and it should never be used for any other purpose.
- Never allow children or people unfamiliar with these instructions to use the appliance. Local regulations may restrict the age of the operator.
- Never mow while people, especially children, or pets are nearby.
- The operator or user is responsible for accidents or hazards occurring to other people or their property.
- Avoid running the engine indoors. The exhaust gases contain harmful carbon monoxide.

### 2) Preparation

- a. While cutting, always wear substantial footwear and long trousers.
- b. Do not operate the appliance when barefoot or wearing open sandals.
- c. Thoroughly inspect the area where the appliance is to be used and remove all stones, sticks, wires, bones, and other foreign objects.
- d. Before using, always visually inspect to see that the blades, blade bolts and cutter assembly are not worn or damaged. Replace worn or damaged blades and bolts in sets to preserve balance.
- e. On multi-bladed appliances, take care as rotating one blade can cause other blades to rotate.

### 3) Operation

- a. Operate only in daylight or in good artificial light.
- b. Avoid operating the appliance in wet grass, where feasible.
- c. Always be sure of your footing on slopes.
- d. Walk, never run.
- e. Exercise extreme caution when changing direction on slopes.
- f. Do not use for cutting on excessively steep slopes.
- g. Use extreme caution when reversing or pulling the appliance towards you.
- h. Never operate the appliance with defective guards or shields, or without safety devices.
- i. Switch on the motor according to instructions and with the feet well away from the blade(s).
- j. In this case, do not tilt it more than absolutely necessary and lift only the part which is away from the operator. Always ensure that both hands are in the operating position before returning the appliance to the ground.
- k. Do not put hands or feet near or under rotating parts.
- l. Never pick up or carry an appliance while the motor is running.
- m. Pull the spark from the socket:

- whenever you leave the machine;
- before clearing a blockage;
- before checking, cleaning or working on the appliance;
- after striking a foreign object. Inspect the appliance for damage and make repairs as necessary;
- if the appliance starts to vibrate abnormally (check immediately).

#### 4) Maintenance and storage

- a. Keep all nuts, bolts, and screws tight to be sure the appliance is in safe working condition.
- b. Check the grass catcher frequently for wear or deterioration.
- c. Replace worn or damaged parts for safety.

For rotary mowers, ensure that only replacement cutting means of the right type are used.

- Never store the equipment with petrol in the tank inside a building where fumes can reach an open flame or spark;
- Allow the engine to cool before storing in any enclosure;
- To reduce the fire hazard, keep the engine, silencer, battery compartment and petrol storage area free of grass, leaves, or excessive grease;
- If the fuel tank has to be drained, this should be done outdoors.

### SPECIAL SATETY WARNING

1. Grip the handles of the brush cutter firmly with both hands. If you suspend the work, place the throttle into the idling position.
2. Always be sure to maintain a steady, even posture while working
3. Maintain the speed of the engine at the level required to perform cutting work and never raise the speed of the engine above the necessary level.
4. If the grass gets caught in the blade during operation , or if you need to check the unit or refuel the tank always be sure to turn off the engine.



5. If the blade touches a hard object like a stone immediately stop the engine and check if something is wrong with the blade. If so, replace the blade with a new one .



6. If someone calls out while working, always be sure to turn off the engine before turning around.

7. Never touch the spark plug or plug cord while the engine is in operation. Doing so may result in being subjected to an electrical shock.



8. Never touch the muffler, spark plug or other metallic parts of the engine while the engine is in operation or immediately after shutting down the engine. Doing so may result in serious burns.

9. When you finish cutting in one location and wish to continue working in another spot, turn off the engine and turn the machine to have the blade facing away from your

body.

10. Check that the cutting attachment stopped turning under the engine idle before starting to use the machine.

**WARNING: WHEN YOU BUY THE BRUSH CUTTER, THE PROTECTION OF THE BLADE IS NOT ASSEMBLED. MAKE SURE YOU HAVE IT INSTALLED CORRECTLY, BEFORE YOU START AND USE THE TRIMMER.**

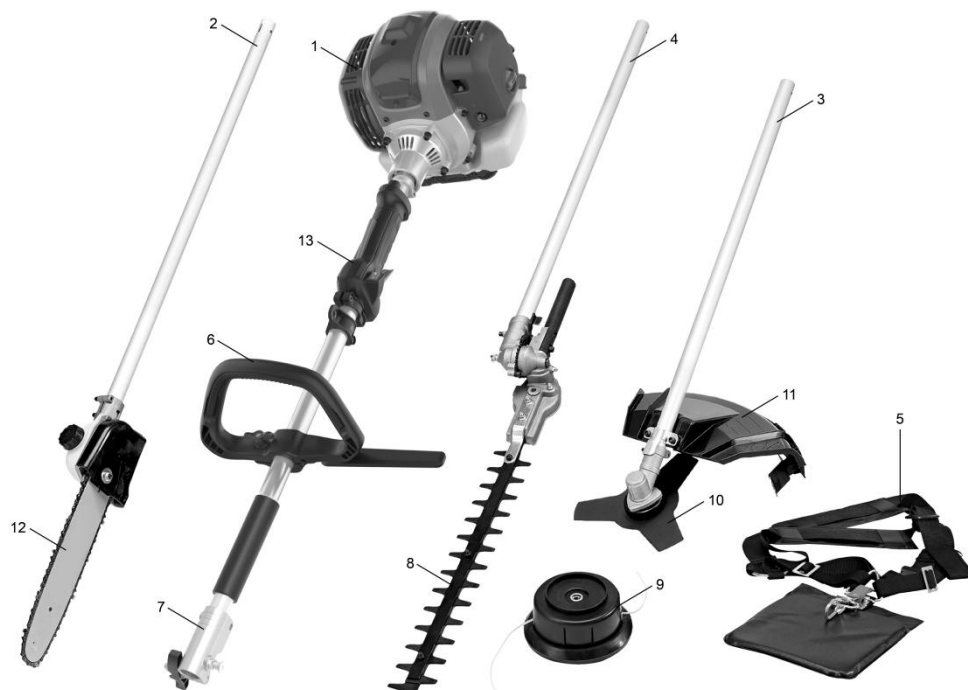

1. Motor	2. Pruner attachment
3. Brush cutter attachment	4. Hedge trimmer attachment
5. Harness	6. Loop handle
7. Shaft connector	8. Hedge trimmer cutter
9. Nylon head	10. 3T blade
11. Protection guard	12. Pruner bar
13. Throttle trigger	14. Extension shaft

## SPECIFICATIONS

Code	82879
Type	MULTI CUTTER 35
Engine model	SK1E37.5F-3K
Engine displacement	35.3 cc
Rated motor power	1.2KW/7500min <sup>-1</sup>
Volumes of fuel tank	750±10%
Shaft diameter	Φ26mm
Nylon head line	Dia.2.4mm, 2x2m
Nylon head cutting dia	450mm
3T blade	Thickness 1.4mm
3T cutting dia.	255mm
Pole trimmer cutting length	400mm
Pole trimmer cutting dia	24mm
Chain&Bar	10"
Chain pitch	9.525mm
Chain gauge	1.27mm
Oil tank capacity	125ml
Cutting dia.	254mm
Sound power level, LWA	115dB(A)

### Intended use

**This brush cutter has been designed for cutting grass. Any other use is not permitted.**

The brush cutter is suitable for private use in the garden only, the brush cutters for private use are those which are used for cutting grass in the garden, however not for cutting grass in public parks, playing fields or on farms or in the forest.

### Non-permitted users:

Persons who are not familiar with the operating manual, children, young people under the age of 16 as well as persons under the influence of alcohol, drugs or medication must not operate the unit.

### Working hours for gasoline brush cutter

While it is permitted to use a brush cutter at any time, operators should always show due consideration to others living nearby.

## ASSEMBLY

When assembling this machine, please follow the instructions for assembly steps.

### 1. Mounting the rod:

- Pull out the stop pin (1) and push the lower part of the rod (2) right down until the stop pin (1) clicks into the hole (3) in the rod. This is easier to do if you rotate the bottom of the rod (2) slightly in both directions. The pin (1) is in place when it is completely lodged in the hole.
- Once inserted, tighten the knob (4) securely.

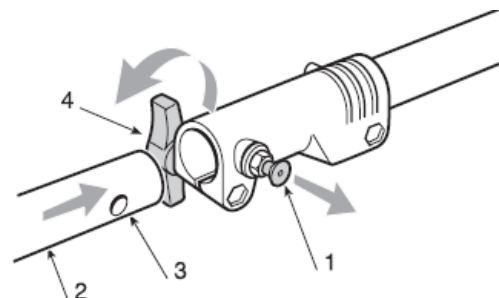

**Assemble the loop handle.**

Loose the knob to assembled on the shaft, then tight the knob.



**2. Assemble the safe guard.**

The guard is fixed to the guard blade holder by two screws, using a screwdriver to fix the two screws tightly enough to guard blade holder.



Fig.3-1



Fig.3-2

**WARNING!**

**3.3 When using the cutting line head, the additional guard, with line cutting knife, must always be fitted. (Fig.3-3, Fig.3-4)**

- Secure the additional guard (26) using the screw (B). (Fig.3-3)

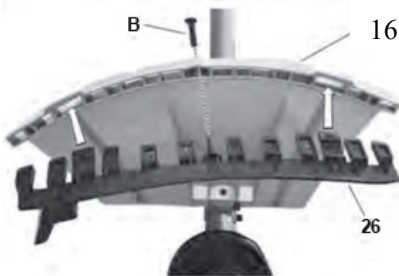

Fig.3-3

3.4 Take off the additional guard .

- Screw off the screw (B); (Fig. 3-3)
- Push the clip (C) , and pull out the additional guard. (Fig.3-4)

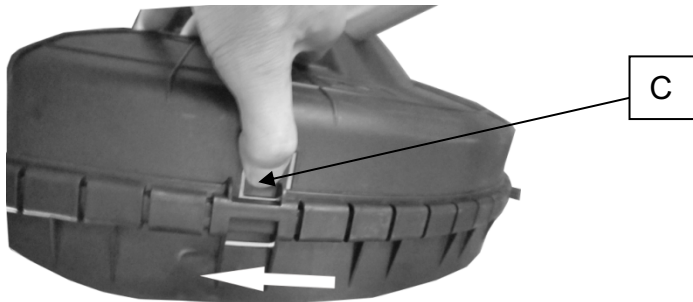

Fig.3-4

**WARNING!**

Please check the blade and output shaft after each adjustment or assembly, it must be correctly assembled and running smoothly.  
Wear protective gloves when handling the guard.

**3. Assemble the cutting head.**

**4.1 Release the nut.** Line up the two holes of flange and shield, use one hex key to hold the flange as below and turn the socket wrench clockwise, the nut will be released.



**4.2 Fit the Nylon cutting head.** Remove another shield after release the nuts as picture showing. Still hold the flange, take the Nylon cutting head on the shaft and rotate counter-clockwise, the Nylon cutting head is fitted.

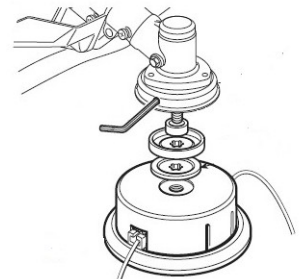

**4.3 Release the Nylon cutting head.** Use screw driver to hold flange and then rotate the Nylon cutting head clockwise, it will be replaced.

**4. Fit the blade.**

Keep hex key holding on the flange then release the nuts as picture showing, then put the blade, holder B, cover and left nut according to priority as below picture.

Note the blade rotation direction needs be same as below picture. Use screw driver to hold flange and tighten nut counter-clockwise, ensure the nut is tightened enough

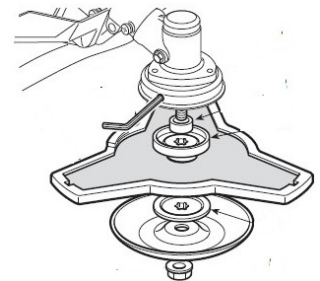

**5.1 Release blade.** Use screw driver to hold flange and release nut, the blade can be took off.

**Warning!**

Please make sure the cutting head has been assembled correctly before use!

**Note:** The packaging material is made of recycle materials. Dispose of packaging materials in accordance with regulations.

**5. Fit the bet.**

Please see picture below and fit the belt  
Stretch the belt to adjust, so it fits as outlined

you can alter the height of the belt through the below picture shows, and then fit the belt to the the hook.

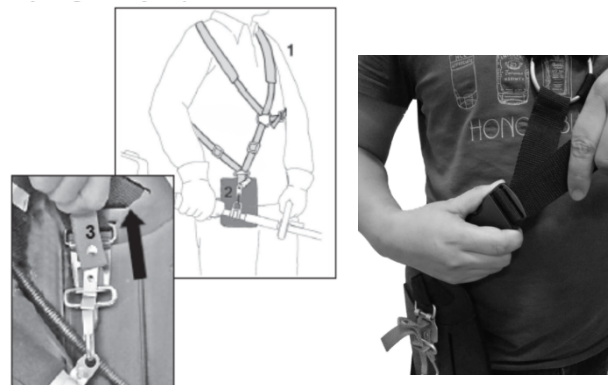



**NOTE:** Never start the motor with the carry strap attached to the machine!

### Starting / Stopping the Engine

To reduce the risk of fire and burn injuries, start the engine at least 10 feet (3 meters) from the fueling spot, out-doors only.

Proper starting methods reduce the risk of injury.

Place the saw trimmer on firm ground or other solid surface in an open area or, in the alternative, as shown in the above picture. Maintain good balance and secure footing.

## OPERATION

When operating this machine, please follow the instructions for operation steps.

### 5. Filling with fuel



#### **Danger of injury!**

Fuel is explosive!

**DANGER!**

- Turn off and cool the motor down before filling the tank with fuel.
- You must observe all safety instructions relating to handling fuel.



#### **Risk of device damage!**

**ATTENTION!** Before operating, you must fill it with fuel.

Never use oil for 4-cycle engine use or water cooled 2-cycle engine. It can cause spark plug fouling exhaust port blocking or piston ring sticking. The oil to use is that for the 2-cycle air cooled engine.

Mixed fuels, which have been left unused for a period of one month or more may clog the carburetor or result in the engine failing to operate properly. Put remaining fuel into an airtight container and keep it in a dark and cool room.

**Mix a regular grade gasoline (leaded or unleaded, alcohol-free) and a quality-proven motor oil for air-cooled 2 cycle engines.**

### **RECOMMENDED MIXING RATIO**

**GASOLINE 40: OIL 1**

**ATTENTION:** use only 100% SYNTHETIC OIL when preparing the fuel mix.

**Warning!** Take care of the emission of exhaust gases.

**Always shut off engine before fueling. Never add fuel to a machine with a running or hot engine. Take care of fire!**

- Unscrew the tank cap and remove it.
- Pour in the fuel carefully, avoid spilling



- Screw the tank cap on firmly by hand.

### Draining fuel

- Hold a collection container beneath the fuel drain bolt.
- Unscrew the tank cap and remove it.
- Allow the fuel to run out completely.
- Screw the tank cap on firmly by hand.

### Start on the unit

Do not start the unit until it has been completely assembled. Before switching on the unit, always checking the oil

### Check before use!



DANGER!

#### Danger of injury!

Do not operate the device unless you did not find any faults. If a part has become defective, make sure to replace it before you use the device again.

Check the safe condition of the device:

- Check the device for leaks.
- Check the device for visual defects.
- Check that all parts of the device have been securely fitted.
- Check that all safety devices are in proper condition.



DANGER!

#### Danger of injury!

Before starting work, always check the ground and remove all objects which could be thrown by the device.

Once the machine has been set up properly, start the engine as follow:

1. **Attention: When the brush cutter is used and started for the very first time, the final user is warmly recommended to push the primer pump for 10 times at least, so has to obtain the best performance of the equipment for future use as well.**



2. Turn the engine switch to the ON position.



3. Put the choke lever on the A (OFF)  position



4. Pull the recoil starter handle 3-5times to start the engine, as following picture. It needs to be hold the throttle trigger when starting.

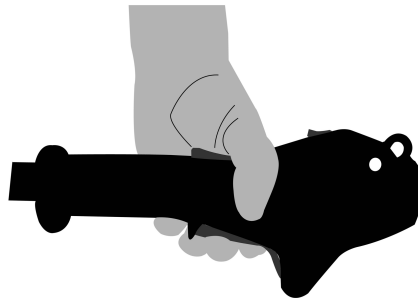

5. Adjust the choke lever to B (half open)  position.



6. When the engine is running and idling, the throttle lever on handle is as below picture.  
First press the lock off lever and then switch the throttle lever on, the machine will be working.



7. If use Nylon cutter, before cutting, need to bump it to feed line firstly.



8. If any problem occurs, press the engine switch, the machine will stop running.  
If you need stop cutting head working, release the throttle lever.



9. If any problem occurs, pull the pin of safety belt, then release the brush cutter immediately.

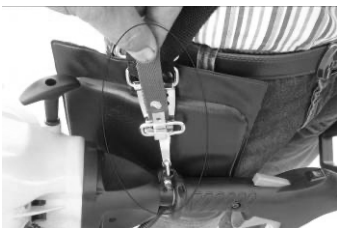

10. If the machine is hot, the throttle level can be adjusted to ON position directly when re-start the machine.

11.

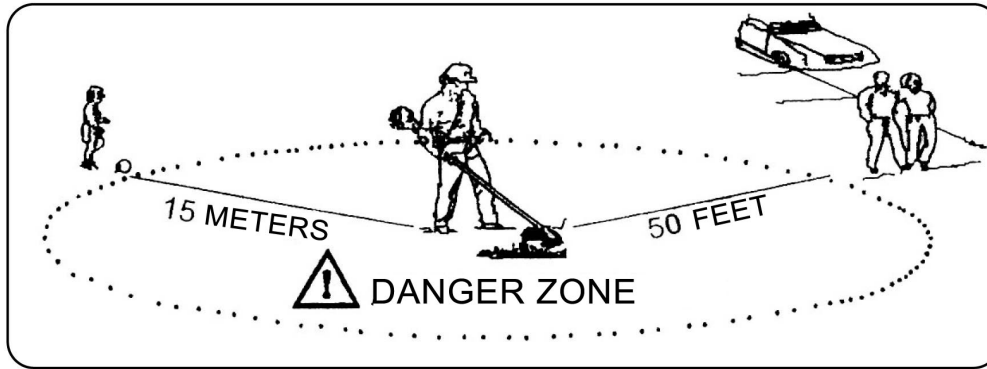

**No person except operator allowed 15 meters radius danger zone. Eye, ear, face, foot, leg and body protection must be worn by operator.**

**Persons in zone or risk beyond danger zone should wear eye protection against thrown objects. Risk diminishes with distance from danger zone.**

**Note: Do not start the motor in tall grass**

**When the engine has been switched off, the cutter continues running for several seconds therefore do not get close to the cutting head of the brush cutter until the cutter has come to a standstill!**

## MAINTENANCE AND CARE

**Before performing any maintenance or cleaning work, always turn off the engine.**

1. Do not spray the unit with water. It may damage the engine.
2. Clean the unit with a cloth, hand brush, etc.

Maintenance schedule			
	12 hours of use	24hours of use	36hours of use
Air filter	clean	clean	replace
Spark plug	check	clean	replace

**Expert inspection is required:**

- a) If the brush cutter strikes an object.
- b) If the motor stops suddenly
- c) If the blade (not supplied) is bent, do not align.
- d) If the gears are damaged.

Replacing and re-sharpening the cutting blade at the end of the mowing season. Always re-sharpen

the cutting blade or, if required, replace the cutting blade with a new one. Always have the cutting blade re-sharpened or replaced by a customer service centre (measurement of imbalance).

Unbalanced blades will cause the brushcutter to vibrate violently-risk of accident!

### Change and clean the spark plug

- 1) Once the engine has cooled, remove the spark plug using the socket spanner.
- 2) Clean the plug with a wire brush.
- 3) Using a feeler gauge; set the gap to 0.6-0.7 mm.
- 4) Install the spark plug carefully by hand, to avoid cross-threading.
- 5) After the spark plug is in place, tighten with spanner to compress the washer.



### Clean the air filter

Unclip the air filter cover and remove the sponge filter element. To avoid objects falling into the air tank, replace the air filter cover. Wash the filter element in warm soap water, rinse and allow it to dry naturally.

### Warning!

Never run the engine without the air filter element installed.

### Storing the unit

After cutting, clean the unit thoroughly. Store the unit in a dry room, allow the motor to cool down beforehand.

### Troubleshooting

**Before performing any maintenance or cleaning work, always turn off the engine and wait until the cutter has come to a standstill**

#### 1) Engine does not run:

- Reassemble the blade or Nylon cutter.
- check the fuel level.

#### 2) Engine power drops:

- Have cutting blade re-sharpened /replaced (customer service centre)

#### 3) if the temperature of machines is too high:

- insure the machines have rest at regular time.

Faults which cannot be rectified with the aid of this table may be rectified by a specialist company only (customer service centre).

**Information on disposal for users of waste electrical & electronic equipment.**

This symbol on the products and/or accompanying documents means that used electrical and electronic products should not be mixed with general household waste. For proper treatment, recovery and recycling, please take these products to designated collection points, where they will be accepted on a free of charge basis. Disposing of these products correctly will help to save valuable resources and prevent any potential negative effects on human health and the environment which could otherwise arise from inappropriate waste handling. Please contact your local authority for further details of your nearest designated collection point.

**GUARANTEE**

This appliance is guaranteed for a period of 24 months against any manufacturing faults. The guarantee covers normal operation of the product and does not include faults caused by wear, incorrect maintenance, tampering with the tool by non specialised persons, improper use, use of unsuitable accessories, machine overloading, etc. Some components are subject to a normal wear and are not covered by the warranty. Among these are included the fan, the air filter, the starter rope, and the spark plug. The engine failure caused by an incorrect mixed gasoline or incorrect mixing ratio is not covered by the warranty. The guarantee is in force if the purchase date is proven by an invoice, delivery note or tax receipt as justifying evidence.

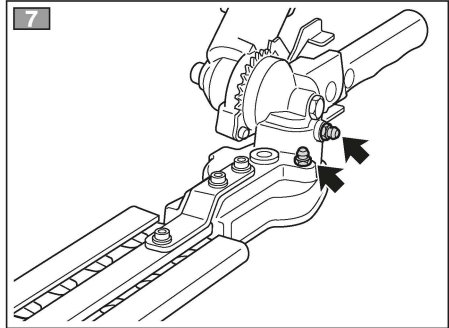
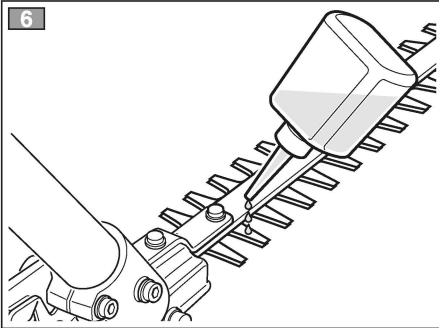
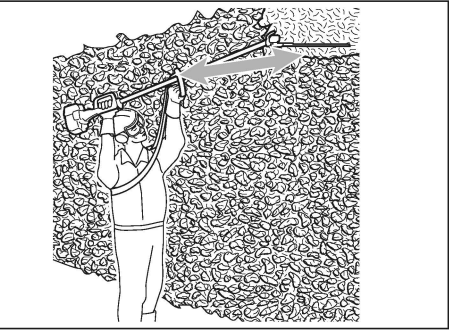
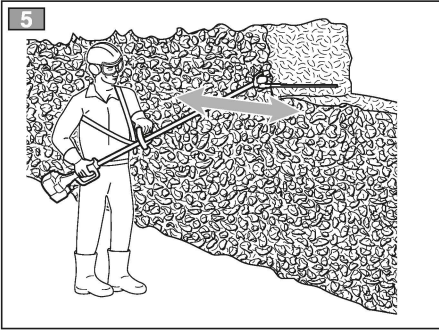
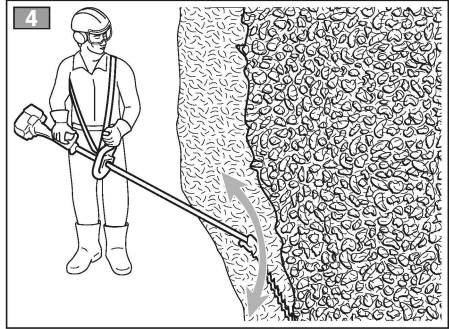
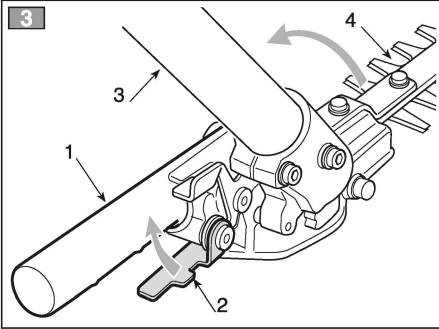
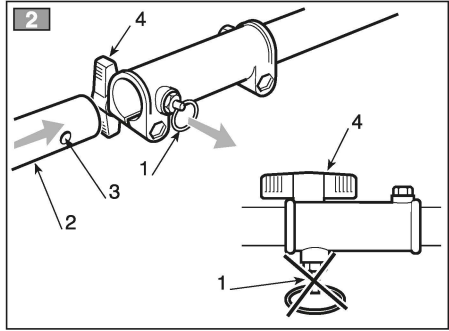
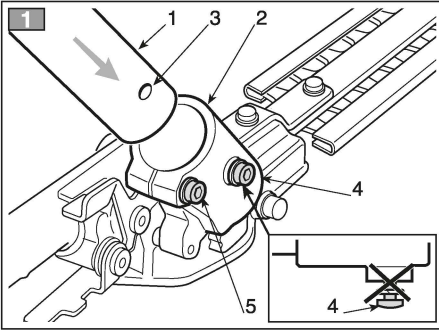



## 1. IDENTIFICATION OF MAIN COMPONENTS

### MAIN COMPONENTS

1. Starter unit
2. Connecting rod
3. Cutting device (blade)
4. Handgrip
5. Release lever (to regulate the inclination)
6. Blade protection

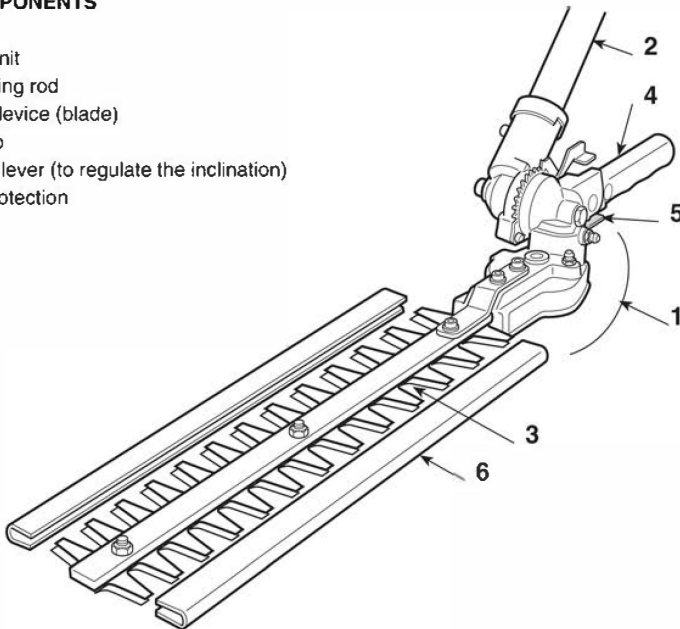

### TECHNICAL SPECIFICATIONS

Gear ratio .....	43 : 7
Type of cut .....	Cutting blades
Number of teeth .....	26
Tooth pitch .....	31,5 mm
Useful cutting width .....	400 mm
Maximum cutting diameter .....	5 mm
Adjustment angle .....	180°
(in relation to the bar)	

### 2. SYMBOLS

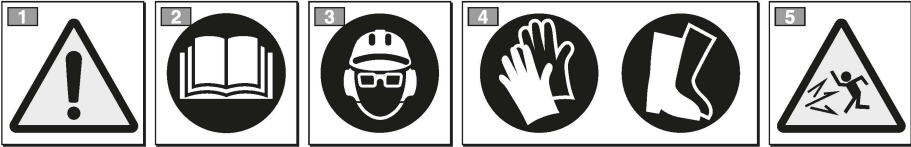

**WARNING: The machine you have purchased has been manufactured for domestic use.**

- 1) Warning! Danger.
  - 2) Read the instruction booklet before using this machine.
  - 3) Your hearing is at risk of irreparable damage. Anyone operating this machine under normal conditions during continuous daily use may be exposed to a noise level equal to or exceeding 85 dB (A). The operator must wear Personal Protective Equipment (PPE). Whenever the machine is in use, safety goggles must be worn to safeguard against flying objects, as must ear protectors, such as a soundproof helmet, in order to protect the operator's hearing. If the operator is working in an area where there is a risk of falling objects, a safety helmet must also be worn.
  - 4) Wear protective footwear and gloves!
  - 5) Danger: objects thrown up by machine! Keep people or animals at least 15 m away from the machine during operation!
- Work in an obstacle-free area, choosing the most suitable tilt of the cutting unit in relation to the ground. Make sure it is correctly fitted on the brush cutter.
  - Always work in a stable position. Do not use ladders. Use platforms if required.

### 3. USING THE MACHINE

#### A) TRAINING

- 1) Read the instructions carefully. Become acquainted with the controls and the proper use of the machine. Learn how to stop the engine quickly.
- 2) Only use the machine for its intended use, that is **“the cutting and trimming of hedges, consisting in plants with small sized branches”**. Any other use may be dangerous and severely damage the machine.

Examples of improper use may include, but are not limited to:

- general grass cutting and in particular, near kerbs;
  - chopping material for composts;
  - pruning;
  - using the machine for cutting non-plant material;
  - use of the machine by more than one person.
- 3) Never allow children or persons unfamiliar with these instructions to use the machine. Local regulations may restrict the age of the operator.
  - 4) The machine must never be used by more than one person.
  - 5) Never use the machine :
    - when people, especially children or pets are in the vicinity;
    - if the user is tired or unwell, or has taken medicine, drugs, alcohol or any substances which

- may slow his reflexes and compromise his judgement;
  - if the user is not capable of holding the machine firmly with two hands and/or of remaining standing on the ground whilst working.
- 6) Remember that the operator or user is responsible for accidents or hazards occurring to other people or their property.

#### B) PREPARATION

- 1) Always wear adequate clothing when using the machine which do not hamper movements in any manner.
  - Always wear slim-fitting protective clothing, fitted with shear-proof protection devices.
  - Always wear protective gloves and eye-goggles and safety anti-shear boots with non-slip soles.
  - Always wear ear and hearing protection devices.
  - Never wear scarves, shirts, necklaces, or any hanging or flapping accessory that could catch in the machine or in any objects or materials in the work area.
  - Tie your hair back if it is long.
- 2) Before starting your work, make sure that all the protection devices are correctly fitted.

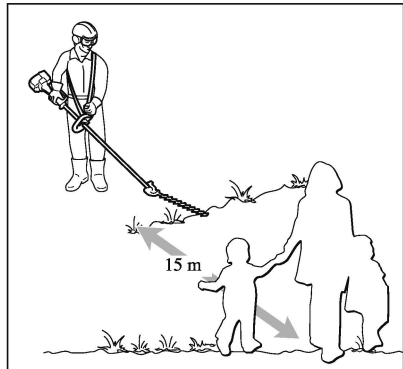
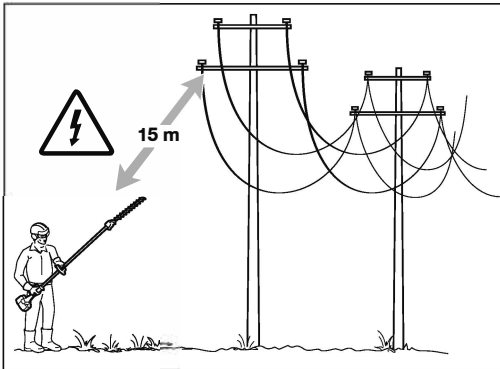

**C) OPERATION**

- 1) Work only in daylight or good artificial light.
- 2) Take on a firm and well-balanced position:
  - where possible avoid working on wet slippery ground or in any case on uneven or ripid ground which does not guarantee stability for the operator;
  - avoid using unstable ladders or platforms;
  - never run, but walk carefully paying attention to the lay of the land and any eventual obstacles.
- 3) Check that when the machine is running at minimum speed and ticking over, there is no movement of the blades and, after accelerating, the engine quickly returns to minimum speed.
- 4) Make sure the blades do not come into violent contact with foreign bodies and try to prevent any material from being hurled after trimming.
- 5) Stop the engine:
  - whenever you leave the machine unattended.
  - before refuelling.

**D) MAINTENANCE AND STORAGE**

- 1) Keep all nuts, bolts and screws tightly fastened to be sure the equipment is in safe working condition. Routine maintenance is essential for safety and for maintaining a high performance level.
- 2) Always wear protective gloves when handling the cutting device.
- 3) Make sure the blades are well sharpened. All operations on the blades require a certain level of experience and specialised tools. For safety reasons, take them to a specialised centre to be sharpened.
- 4) For safety reasons, never use the machine with worn or damaged parts. Damaged parts are to be replaced and never repaired. Only use original spare parts. Parts that are not of the same quality can seriously damage the equipment and compromise safety.

- 5) Store the machine out of the reach of children!

**E) TRANSPORTATION AND HANDLING**

- 1) Whenever the machine is to be handled or transported you must:
  - turn off the engine, wait for the blades to stop and disconnect the spark plug cap;
  - apply the protection devices to the blades;
  - only hold the machine using the handgrips and position the blades in the opposite direction to that used during operations.
- 2) When using a vehicle to transport the machine, position it so that it can cause no danger to persons and fasten it firmly in place to avoid it from tipping over, which may cause damage or fuel spillage.

**F) HOW TO READ THE MANUAL**

Certain paragraphs in the manual contain particularly significant information and are marked with various levels of highlighting with the following meaning:

**NOTE**

or

**IMPORTANT**

*These give details or further information on what has already been indicated, and aim to prevent both damage to the machine, and the machine from causing damage.*

**WARNING!**

***Non-observance will result in the risk of injury to oneself or others.***

**DANGER!**

***Non-observance will result in the risk of serious injury or death to oneself or others.***

## 4. USING THE MACHINE

### ASSEMBLING THE ROD

(if supplied separately) (Fig. 1)

- Insert the rod (1) in the sleeve (2) so that the hole (3) coincides with the screw (4).
- Tighten the two screws (4) and (5) completely. The head of the screw (4) must not stick out when tightened.

### CONNECTING THE HEDGE TRIMMER

(Fig. 2)

- Pull out the stop pin (1) and push the rod (2) right down until the stop pin (1) clicks into the hole (3) in the rod. This is easier to do if you rotate the bottom of the rod (2) slightly in both directions. The pin (1) is in place when it is completely lodged in the hole.
- Once inserted, tighten the knob (4) securely.

### SETTING AT WORK

#### IMPORTANT

*Also carefully read the operator's manual for the brush cutter fitted with the hedge trimming device.*

Before starting work please:

- Check that all the screws on the machine and the blade are tightly fastened;
- check that the blades are sharp and there are no signs of any damage;
- check that the protection devices are well fastened and working efficiently;
- check that the handgrips are well fastened

#### • Directions for use

- Cut branches up to a maximum diameter of 5 mm; cutting branches with a larger diameter could damage the hedge trimmer.
- ONLY adjust the tilt angle with the motor switched off. SWITCH OFF the motor before removing any branches caught up in the blades.
- Never bring the blades close to body parts while working.
- Always fit the blade guards when the device is switched off.

#### • Adjustment of blade inclination (Fig. 3)

- Turn the engine off and wait for the blade to stop.
- Grasp the handgrip (1) then, holding the rod (3) steady with one hand, pull the release lever (2) move the handgrip (1) as needed to change blade (4) inclination.
- On releasing the lever (2), the blade remains blocked in the desired position.

#### • Vertical trimming (Fig. 4)

Proceed to cut by using curved movements from the bottom towards the top, keeping the blade as far from the body as possible.

#### • Horizontal trimming (Fig. 5)

The best results will be obtained with the blade slightly inclined (5° - 10°) in the direction you are cutting, proceed with a curved movement, slowly and without interruptions, especially in the case of very thick hedges.

### LUBRICATING THE BLADES DURING JOBS

(Fig. 6)

If the cutting device gets excessively hot during operations, grease the blade's internal surfaces with the specific oil.

#### **WARNING!**

***This operation must only be performed when the blades have stopped running and the motor is switched off.***

## 5. MAINTENANCE AND STORAGE

**⚠ WARNING!** *Always work with the motor switched off.*

### 1. BLADE REDUCTION GEAR GUARD (Fig. 7)

- Lubricate every 20 hours through the grease nipples provided.
- Only use lithium-based grease for high temperatures and extreme pressures.

### 2. MAINTENANCE AND SHARPENING OF THE BLADE

**⚠ WARNING!** *Periodically check that the blades are not bent or damaged and that the fixed comb on the blade is intact.*

Adjustment of the distance between blades is not necessary, as this is predetermined by the manufacturer.

If the blades are used correctly, following all the instructions provided, they will not require any maintenance work and will not need sharpening.

It is necessary to sharpen the blades only when the trimming performance decreases and the branches tend to stick together.

#### NOTE

*Any intervention on the blade should always be conducted at a specialised Centre that has the most appropriate tools and is able to perform the operations without compromising the safety of the machine.*

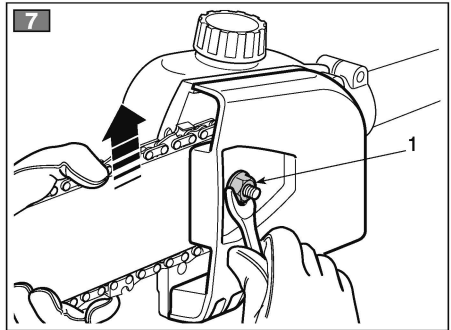
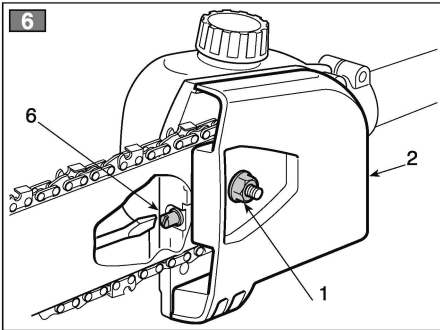
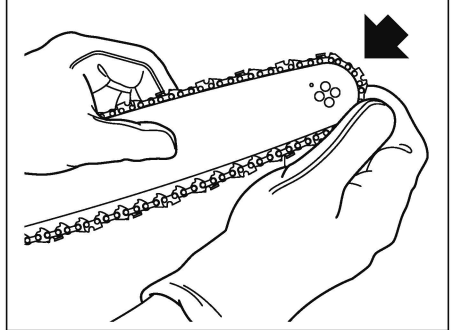
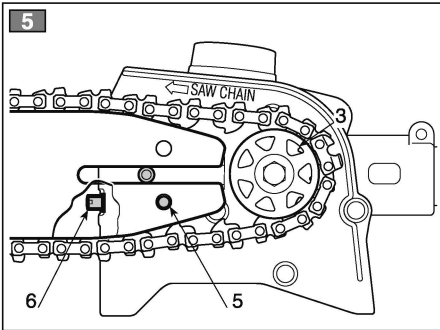
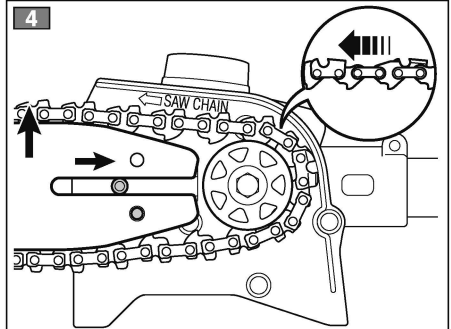
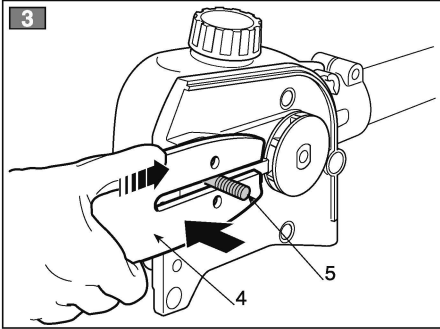
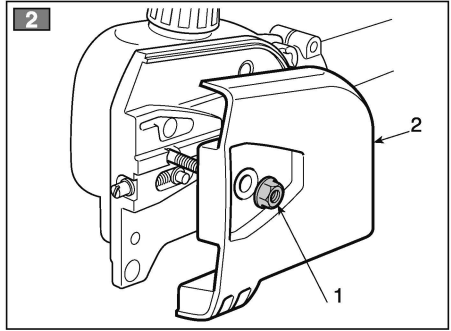
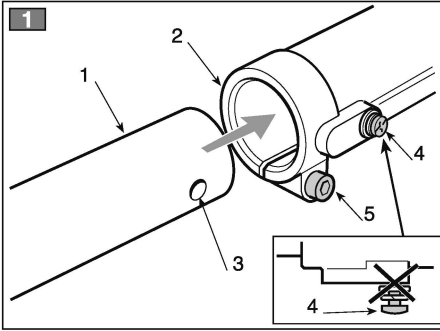

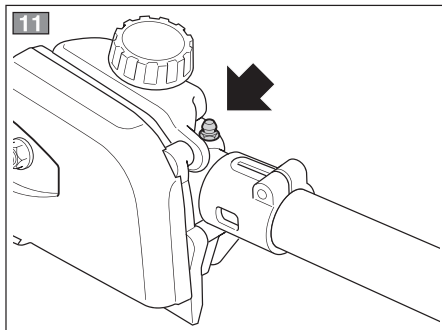
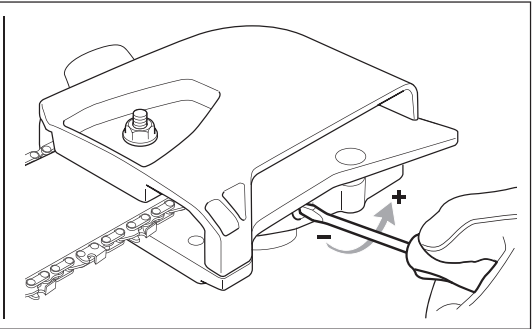
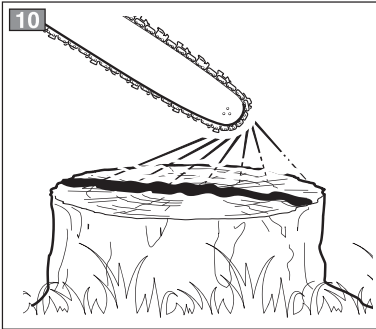
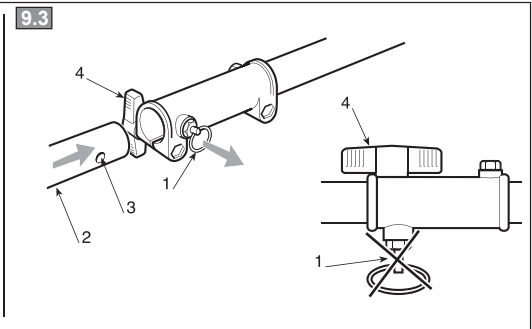
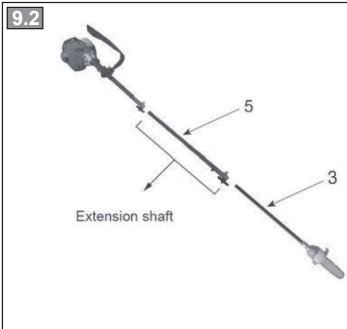
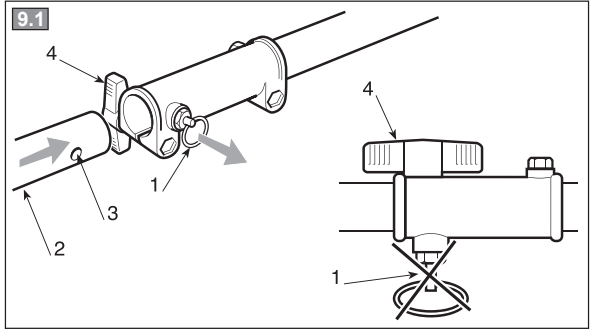
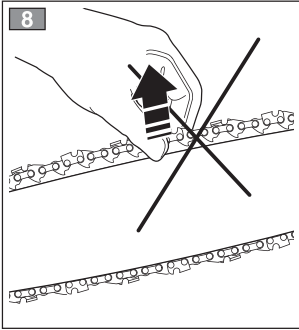

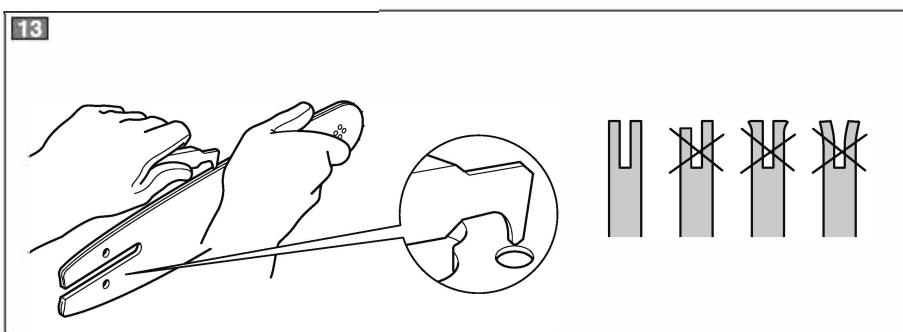
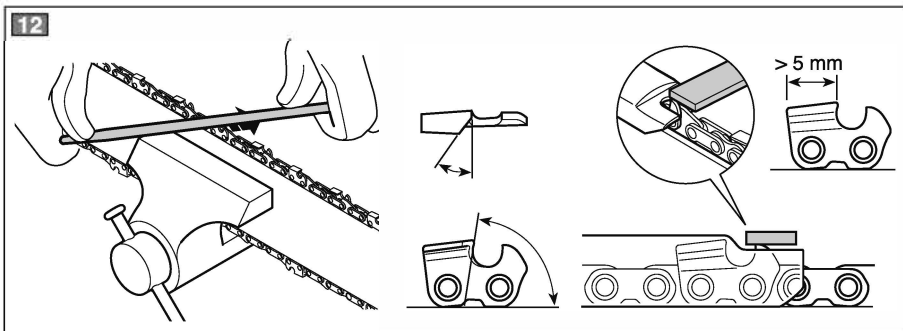



# 1. IDENTIFICATION OF MAIN COMPONENTS

## MAIN COMPONENTS

1. Starter unit
2. Connecting rod
3. Chain catcher
4. Bar
5. Chain
6. Bar cover
7. Chain oil tank cap
8. Extension shaft

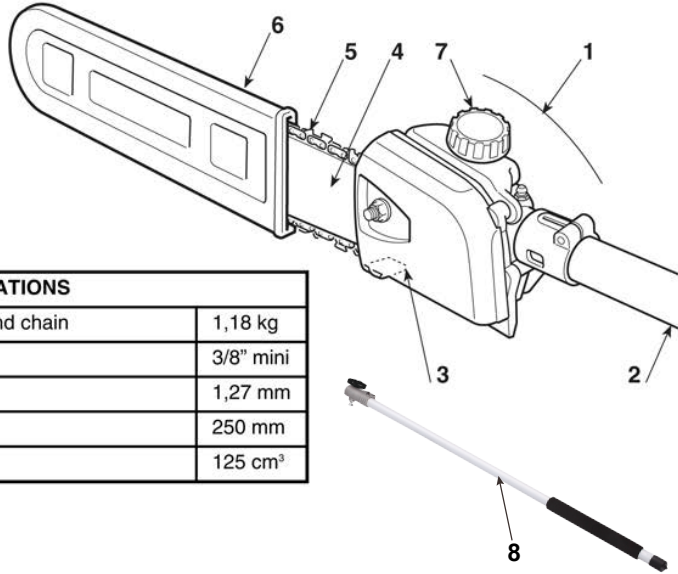

TECHNICAL SPECIFICATIONS	
Dry weight without bar and chain	1,18 kg
Chain pitch	3/8" mini
Driving link thickness	1,27 mm
Bar length	250 mm
Oil tank capacity	125 cm <sup>3</sup>

# 2. SYMBOLS



**WARNING: The machine you have purchased has been manufactured for domestic use.**

- 1) Warning! Danger.
- 2) Read the instruction booklet before using this machine.
- 3) Your hearing is at risk of irreparable damage. Anyone operating this machine under normal conditions during continuous daily use may be ex-

posed to a noise level equal to or exceeding 85 dB (A). The operator must wear Personal Protective Equipment (PPE). Whenever the machine is in use, safety goggles must be worn to safeguard against flying objects, as must ear protectors, such as a soundproof helmet, in order to protect the op-

## SAFETY REQUIREMENTS

erator's hearing. If the operator is working in an area where there is a risk of falling objects, a safety helmet must also be worn.

4) Wear protective footwear and gloves!

5) Danger: objects thrown up by machine! Keep people or animals at least 15 m away from the machine during operation!

- ) Work in an obstacle-free area, choosing the most suitable tilt of the cutting unit in relation to the ground. Make sure it is correctly fitted on the brush cutter.
- ) Always work in a stable position. Do not use ladders. Use platforms if required.

## 3. USING THE MACHINE

### A) TRAINING

1) Read the instructions carefully. Become acquainted with the controls and the proper use of the machine. Learn how to stop the engine quickly.

2) Only use the machine for the purpose for which it was designed, that is "**limbing trees with dimensions suitable for the length of the bar**" or wooden objects with the same characteristics. Any other use may be dangerous and damage the machine.3) Never allow children or persons unfamiliar with these instructions to use the machine. Local regulations may restrict the age of the operator.

4) The machine must never be used by more than one person.

5) Never use the machine :

- when people, especially children or pets are in the vicinity;
- if the user is tired or unwell, or has taken medicine, drugs, alcohol or any substances which may slow his reflexes and compromise his judgement;
- if the user is not capable of holding the machine firmly with two hands and/or of remaining standing on the ground whilst working.

6) Remember that the operator or user is responsible for accidents or hazards occurring to other people or their property.

### B) PREPARATION

1) Always wear adequate clothing when using the machine which do not hamper movements in any manner.

- Always wear slim-fitting protective clothing, fitted with shear-proof protection devices.
- Always wear protective gloves and eye-goggles and safety anti-shear boots with non-slip soles.
- Always wear ear and hearing protection devices.
- Never wear scarves, shirts, necklaces, or any hanging or flapping accessory that could catch in the machine or in any objects or materials in the work area.
- Tie your hair back if it is long.

2) Before starting your work, make sure that all the protection devices are correctly fitted.

### C) OPERATION

1) Work only in daylight or good artificial light.

2) Take on a firm and well-balanced position:

- where possible avoid working on wet slippery ground or in any case on uneven or ripid ground which does not guarantee stability for the operator;
- avoid using unstable ladders or platforms;
- never run, but walk carefully paying attention to the lay of the land and any eventual obstacles.

3) Check that when the machine is running idle, there is no movement of the chain and, after pressing the throttle trigger, the engine quickly returns to minimum speed.

4) Take care not to hit the bar hard against foreign objects or flying debris caused by the movement of the chain.

### D) MAINTENANCE AND STORAGE

1) Keep all nuts, bolts and screws tightly fastened to be sure the equipment is in safe working condition. Routine maintenance is essential for safety and for maintaining a high performance level.

2) Always wear protective gloves when handling the cutting device.

3) Make sure the chain is well sharpened. Any work on the chain and bar require specific experience and special tools. For safety purposes, we recommend you contact your dealer to ensure work is done correctly.

4) For safety reasons, never use the machine with worn or damaged parts. Damaged parts are to be replaced and never repaired. Only use original spare parts. Parts that are not of the same quality can seriously damage the equipment and compromise safety.

5) Store the machine out of the reach of children!

### E) TRANSPORTATION AND HANDLING

1) Whenever the machine is to be handled or transported you must:

- turn off the engine, wait for the chain to stop and disconnect the spark plug cap;

- mount the bar cover;
  - only hold the machine using the handgrips and position the bar in the opposite direction to that used during operation.
- 2) When using a vehicle to transport the machine, position it so that it can cause no danger to persons and fasten it firmly in place to avoid it from tipping over, which may cause damage or fuel spillage.

**F) CAUSES AND OPERATOR PREVENTION OF KICKBACK:**

Kickback may occur when the nose or tip of the guide bar touches an object, or when the wood closes in and pinches the saw chain in the cut. Tip contact in some cases may cause a sudden reverse reaction, kicking the guide bar up and back towards the operator.

Pinching the saw chain along the top of the guide bar may push the guide bar rapidly back towards the operator.

Either of these reactions may cause you to lose control of the saw which could result in serious personal injury. Do not rely exclusively upon the safety devices built into your saw.

As a chain saw user, you should take several steps to keep your cutting jobs free from accident or injury.

Kickback is the result of tool misuse and/or incorrect operating procedures or conditions and can be avoided by taking proper precautions as given below:

- **Only use replacement bars and chains specified by the manufacturer.** Incorrect replacement bars and chains may cause chain breakage and/or kickback.
- **Follow the manufacturer's sharpening and maintenance instructions for the saw chain.** Decreasing the depth gauge height can lead to increased kickback.

**G) HOW TO READ THE MANUAL**

Certain paragraphs in the manual contain particularly significant information and are marked with various levels of highlighting with the following meaning:

**NOTE**

or

**IMPORTANT**

*These give details or further information on what has already been indicated, and aim to prevent both damage to the machine, and the machine from causing damage.*

**⚠ WARNING!**

*Non-observance will result in the risk of injury to oneself or others.*

**⚠ DANGER!**

*Non-observance will result in the risk of serious injury or death to oneself or others.*

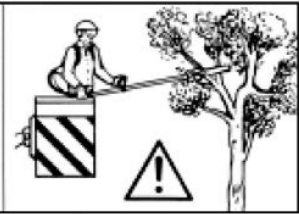
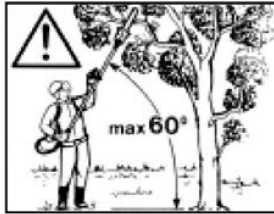
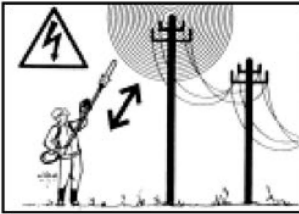

**4. USING THE MACHINE**

**ASSEMBLING THE ROD (if supplied separately) (Fig. 1)**

- Insert the rod (1) in the sleeve (2) so that the hole (3) coincides with the screw (4).
- Tighten the two screws (4) and (5) completely. The head of the screw (4) must not stick out when tightened.

**ASSEMBLING THE BAR AND CHAIN**

**⚠ WARNING!** *Unpacking and completing the assembly should be done on a flat and*

*stable surface, with enough space for machine handling and its packaging, always making use of suitable equipment. Disposal of the packaging should be done in accordance with the local regulations in force.*

**⚠ WARNING!**

*Always wear heavy-duty gloves when handling the bar and chain. Mount the bar and chain very carefully so as not to impair the safety and efficiency of the machine. If in doubt, contact your dealer.*

**⚠ WARNING!** *Perform all operations with the engine off.*

- Unscrew the nut (1) and remove the cover (2) to get to the drive sprocket and point where the bar is to be fitted (Fig. 2).
- Mount the bar (4) by inserting the stud bolt (3) in the groove and push it towards the back of the starter unit (Fig. 3).
- Mount the chain in the right direction around the drive sprocket and along the bar rail (Fig. 4). If the tip of the bar has a nose sprocket, make sure the drive links fit correctly in the sprocket rims.
- Check that the chain tension adjuster pin (5) is fitted properly in the hole on the bar; if it isn't, turn the chain tension adjuster screw (6) using a screwdriver until the pin is completely inserted (Fig. 5).
- Fit the guard (2) back on without tightening the nut (1).
- Turn the chain tension adjuster screw (6) to adjust the chain tension (Fig. 6).
- Raise the bar (4) and tighten the nut (1) on the guard (2) securely using the wrench (Fig. 7).
- Check the chain tension. The tension is correct when the drive links do not slip out of the chain guides if you hold the chain in the middle of the bar (Fig. 8).
- Using a screwdriver, make the chain run along the guides to check it moves smoothly without resistance.

### ATTACHING THE PRUNER (Fig. 9.1)

- Pull out the stop pin (1) and push the rod (2) right down until the stop pin (1) clicks into the hole (3) in the rod. This is easier to do if you rotate the bottom of the rod (2) slightly in both directions. The pin (1) is in place when it is completely lodged in the hole.
- Once inserted, tighten the knob (4) securely.

### Using with an extension shaft (Fig. 9.2)

**⚠ WARNING!** *The extension shaft can only be mounted on the pole pruner attachment!*

- Insert the extension shaft (5) between the motor unit and tool attachment, in order to access higher locations.

## 5. MAINTENANCE AND STORAGE

**⚠ WARNING!** *During maintenance operations:*

- *Disassemble the pruner rod from the brush cutter.*
- *Use protective gloves when handling the bar and chain.*
- *Keep the bar protection devices on, except when intervening directly on the bar or the chain.*

### ATTACHING THE PRUNER (Fig. 9.3)

- Pull out the stop pin (1) and push the rod (2) right down until the stop pin (1) clicks into the hole (3) in the rod. This is easier to do if you rotate the bottom of the rod (2) slightly in both directions. The pin (1) is in place when it is completely lodged in the hole.
- Once inserted, tighten the knob (4) securely.

### SETTING AT WORK

Before starting work please:

- fill the relevant tank with oil;
- check that all the screws on the machine and the bar are tightly fastened;
- check that the chain is sharp and there are no signs of any damage;
- check that handgrips and protection devices are clean and dry, correctly mounted and well fastened to the machine;
- check that the handgrips are well fastened;
- check the chain tension.

#### • Checking the oil delivery

**⚠ WARNING!** *Make sure the bar and the chain are in place when you check the oil delivery.*

Start the engine, keep it running at medium power and check if the chain oil is delivered as shown in the figure (Fig. 10).

You can adjust the chain oil flow using a screwdriver on the adjuster screw (1) of the oiler, which is on the bottom of the machine (Fig. 10).

#### • Directions for use

- When starting the motor make sure the chain is NOT resting on the ground and does not come into contact with foreign bodies; for this purpose, position the rod appropriately.
- Follow the instructions supplied with the brush cutter to start the motor.
- Prune by making a first cut from below on the part to be cut, then cut from above, to avoid barking and damage to the plant.
- When pruning operate outside the area in which cut material falls.
- Never bring the cutting blades close to body parts while working.
- Always fit the bar guard when the device is switched off.

- *Never dispose of oils, fuel or other polluting materials in unauthorised places.*

### GREASING (Fig. 11)

- Grease every 20 hours using the specific grease gun.
- Use lithium-based grease for high temperatures and extreme pressures.

**CHAIN SPROCKET**

Regularly check the condition of the sprocket with your local retailer and replace it when it is worn. Do not mount a new chain with a worn sprocket or vice-versa.

**SHARPENING THE CHAIN (Fig. 12)**

**⚠ WARNING!** *To ensure that the chainsaw works safely and efficiently, it is essential that the cutting components are well-sharpened.*

Sharpening is necessary when:

- The sawdust looks like dust.
- Cutting becomes more difficult.
- The cut is not straight.
- Vibrations increase.
- Fuel consumption increases.

**⚠ WARNING!** *If the chain is not sufficiently sharpened, the kick-back's risk increases.*

A specialized centre will sharpen the chain using the right tools to ensure minimum removal of material and even sharpness on all the cutting edges.

If you sharpen the chain yourself, use special round-section files with the right diameter depending on the type of chain (see "Chain Maintenance Table"). You need a certain amount of skill and experience to avoid damaging the cutting edges.

Sharpen the chain as follows:

- Disassemble the pruner from the brush cutter and secure the bar with the chain in a vice, so that the chain can run smoothly.
- Tighten the chain if it is loose.
- Mount the file in the guide and then insert it in the tooth at a constant angle from the cutting edge.
- Sharpen in a forward motion a few times and repeat this on all the cutting edges facing the same way (right or left).

- Turn the bar over in the vice and repeat on all the other cutting edges.
- Check that the limiter tooth does not stick out further than the inspection instrument and file any projecting parts with a flat file, rounding off the edge.
- After sharpening, remove all traces of filing and dust and lubricate the chain in an oil bath.

Replace the chain whenever:

- The length of the cutting edges reduces to 5 mm or less;
- There is too much play between the links and the rivets.

**BAR MAINTENANCE (Fig. 13)**

To avoid asymmetrical wear on the bar, make sure it is turned over periodically.

To keep the bar in perfect working order, proceed as follows:

- grease the bearings on the nose sprocket (if present) with the syringe;
- Clean the bar groove with the scraper (not included);
- clean the lubrication holes;
- with a flat file, remove burr from the edges and level off the guides.

Replace the bar whenever:



- the groove is not as deep as the height of the drive links (which must never touch the bottom);
- the inside of the guide is worn enough to make the chain lean to one side.

**BAR AND CHAIN COMBINATIONS**

Accessories with the following code must be used on this machine:

- 118801758/0 = bar (Length 25 cm / 10"  
Groove width 1,27 mm / 1/20")
- 118801759/0 = chain (Pitch 3/8" mini).

Given product evolution, the above mentioned tools may be replaced in time with others having similar interchangeable and operating safety characteristics.

<b>Chain pitch</b>	<b>Limiter tooth level (a)</b>	<b>File diameter (d)</b>
inches: <b>3/8 Mini</b> mm: <b>9,32</b>	a = 0,45 mm (0,018") 	d = 4 mm (5/32") 

## DESCRIPCIÓN DE LOS SÍMBOLOS

En este manual se utiliza un conjunto de símbolos para advertir de posibles riesgos. Se necesita una adecuada comprensión de los símbolos de seguridad y de las explicaciones relacionadas. Las mismas advertencias no prevén los riesgos y no pueden sustituir a las medidas correctas a tomar para evitar los accidentes.



Este símbolo, colocado antes de una observación sobre la seguridad, indica atención, advertencia o peligro. Ignorar esta advertencia pudiera ser causa de accidentes para usted o para otras personas. Respete siempre las sugerencias dadas para limitar el riesgo de lesiones, incendio o descarga eléctrica.



Antes de usar, lea el párrafo relacionado de este manual. Lea la guía y siga todas las advertencias y las instrucciones de seguridad.



Conforme con las normas de seguridad relacionadas.



Mantenga a los niños, a los viandantes y a los ayudantes a una distancia de por lo menos 15 m del equipo.



La descarga y otras partes del motor se calienta mucho durante el uso y no se deben tocar.



La gasolina es un material inflamable. No fume ni acerque llamas o chispas cerca del combustible.



Atención a los objetos que pueden ser lanzados al aire. No utilice nunca la desbrozadora sin la protección de la cuchilla correctamente montada.



Atención a no herirse con los accesorios de corte.



Peligro de lesiones causadas por la proyección de objetos.



No utilice cuchillas dentadas.



Durante el uso de la máquina, utilice accesorios de protección para la cabeza, las orejas y los ojos.



Lleve calzado sólido durante el uso de la máquina.



Utilice guantes de protección durante el uso de la máquina.

 **40:1**

Símbolo para el relleno con "MEZCLA DE GASOLINA" en el depósito.

## INSTRUCCIONES DE SEGURIDAD

Esta máquina no puede ser utilizada por personas (incluyendo niños) que tengan capacidades físicas, sensoriales o mentales reducidas, o que no tenga experiencia y conocimiento sobre la materia, a no ser que sean vigiladas o instruidas sobre el uso de la máquina por una persona responsable de su seguridad. Mantenga el equipo lejos del alcance de los niños.

### 1) Modos de uso

- Lea con atención las instrucciones. Es fundamental adquirir rápidamente familiaridad con los mandos y el uso correcto de la máquina.
- Este producto ha sido diseñado para cortar hierba y no debe ser utilizado con objetivos diferentes de éste.
- Nunca permita que niños u otras personas que no conocen las instrucciones utilicen la máquina. Las normas locales pudieran imponer límites de edad al operador.
- No coopere en proximidad de personas, especialmente niños o animales.
- El operador o el utilizador es responsable por los accidentes provocados a otras personas o cosas.
- Evite el funcionamiento de la máquina en lugares cerrados. Los gases de escape pudieran contener monóxido de carbono nocivo.

### 2) Preparación

- Durante el uso, utilizar siempre oportunos dispositivos de protección individual (pantalones largos, calzado de seguridad).
- No utilice la máquina descalzo o con sandalias abiertas.
- Controle con atención la zona de trabajo y quite todas las piedras, los ramos, los cables, los huesos u otros objetos extraños.
- Antes del uso, compruebe siempre que las cuchillas, los pernos de las cuchillas y la unidad de corte no estén desgastados o deteriorados. Sustituir el conjunto de cuchillas y de pernos desgastados o deteriorados para mantener un óptimo equilibrio.
- En las máquinas con cuchillas múltiples, una cuchilla que gira puede causar la rotación de otras cuchillas.

### 3) Uso

- Utilice la máquina sólo durante el día o con una óptima luz artificial.
- Se aconseja evitar el uso de la máquina con vegetación húmeda o mojada.
- Asegúrese siempre de tener los pies bien apoyados en caso de pendientes.
- Camine siempre, nunca corra.
- Preste mucha atención durante los cambios de dirección efectuados en pendientes.
- la máquina en pendientes extremadamente pronunciadas.
- Preste mucha atención durante la marcha atrás o cuando la máquina se tira hacia usted.

- Nunca utilicé la máquina con las protecciones o las pantallas de protección defectuosas o sin dispositivos de seguridad.
- Encienda el motor siguiendo las instrucciones y manteniendo los pies bien lejos de la(las) cuchilla(s).
- En este caso, no inclina la máquina más de lo necesario y alce solamente la parte que se encuentra lejos del operador. Asegúrese siempre de que ambas manos estén en la posición de trabajo antes de colocar la máquina en el suelo.
- Nunca ponga las manos o los pies cerca o de bajo de las partes en movimiento.
- No alce ni transporte la máquina con el motor encendido.
- Desenrosque y quite la bujía:
  - todas las veces en las cuales la máquina no está protegida en un lugar seguro
  - antes de efectuar cualquier operación de mantenimiento y/o limpieza;
    - después de haber golpeado un objeto extraño. Compruebe que la máquina no haya tenido daños y efectuar las reparaciones necesarias;
    - si la máquina tiene vibraciones anómalas (verifique de inmediato).

#### 4) Mantenimiento ordinario

- Atornillan bien todas las tuercas, los pernos y los tornillos para garantizar un buen funcionamiento de la desbrozadora.
- Controle a menudo el cabezal de nailon para evitar el desgaste y el deterioro del mismo.
- Para garantizar el uso correcto, sustituya los componentes desgastados o dañados. Utilice siempre piezas de recambio originales.
- En los períodos en que la máquina está guardada asegúrese de que el depósito de la mezcla no contenga combustible;
- Deje que el motor se enfríe antes de guardar la desbrozadora;
- Para reducir el riesgo de incendio, quite la hierba, las hojas y la grasa en exceso del motor y el depósito de combustible;
- Si se debe vaciar el depósito de combustible, esta operación se debe efectuar a la intemperie.

## ADVERTENCIAS ESPECIALES



1. Asir la desbrozadora con ambas manos. Si suspende las labores, coloque el acelerador al mínimo.



2. Mantenga siempre una posición estable y bien balanceada durante las labores.

3. Mantenga la velocidad del motor en el nivel requerido para efectuar la operación de corte y no aumente nunca la velocidad más allá del nivel necesario.



4. Asegúrese siempre de apagar el motor si la hierba se bloquea en la cuchilla durante el uso o si es necesario controlar la máquina o rellenar con combustible.

5. Si la cuchilla golpea un objeto, por ejemplo una piedra, apague de inmediato el motor y verifique el estado de la cuchilla. Sustituya la cuchilla si está dañada.

6. Si alguien llama mientras utiliza la máquina, asegúrese de apagar el motor antes de girarse.

7. No toque nunca el cable de la bujía con el motor en funcionamiento, de lo contrario, existe el riesgo de descargas eléctricas.

8. No toque nunca el tubo de escape, la bujía u otras partes metálicas del motor durante el uso o inmediatamente después que se apaga el motor, para evitar el riesgo de sufrir graves quemaduras.



9. Cuando termina de trabajar en una zona y se desea desplazarse hacia otra zona, apague el motor y gire la máquina con la cuchilla en dirección contraria respecto al cuerpo.
10. Controle que el accesorio de corte haya terminado de girar en régimen mínimo antes de volver a utilizar la máquina.

**ATENCIÓN: CUANDO SE COMPRA LA DESBROZADORA, LA PROTECCIÓN DE LA CUCHILLA NO SE ENCUENTRA COLOCADA. Asegúrese de haberla montado correctamente antes de poner en marcha y utilizar la desbrozadora.**

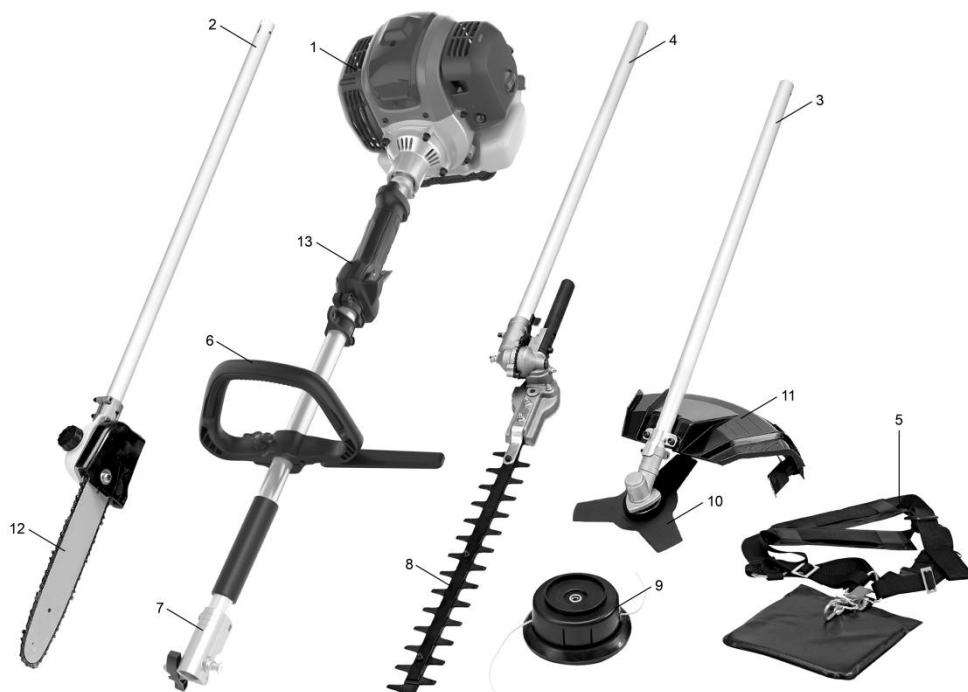

1. Motor	2. Accesorio podadora
3. Accesorio desbrozadora	4. Accesorio cortasetos
5. Arnés	6. Asa de anilla
7. Conector de árbol	8. Cortasetos
9. Cabezal de corte de nailon	10. Cuchilla de 3 dientes
11. Guarda protectora	12. Barra de poda
13. acelerador	14. cable de extensión

## CARACTERÍSTICAS

Codice	82879
Chico	MULTI CUTTER 35
Modelo de motor	SK1E37.5F-3K
Desplazamiento	35.3CC
Potencia nominal	1.2KW/7500min <sup>-1</sup>
Capacidad del tanque	750±10%
Diámetro del eje	Φ26mm
Ancho de corte del cabezal de nailon	450mm
Hilo de nylon	Φ2.4mm, 2x2m
hoja de 3 dientes	Spessore 1,4mm
Hoja de 3 dientes de diámetro.	255mm
Longitud de corte de la recortadora	400mm
Diámetro de corte de la desbrozadora de pértiga	24mm
barra de cadena	10"
Paso de cadena	9.525mm
Calibre de cadena	1.27mm
Diámetro de corte	254mm
Capacidad del tanque de aceite	125ml
Peso neto	12,5 kgs
Nivel de potencia sonora, LWA	115dB (A)

### Utilización

**Esta desbrozadora ha sido diseñada exclusivamente para cortar hierba.**

### Utilización prohibida:

No se permite utilizar a niños, a menores de 16 años y a las personas en estado de ebriedad, bajo efectos de fármacos, estupefacientes y sustancias alcohólicas.

### Atención

La desbrozadora es un equipo que hace ruido. Es posible utilizar el equipo en cualquier momento, pero se aconseja que el utilizador tenga en cuenta a las personas que viven cerca y de sus exigencias para evitar molestias.

## MONTAJE

Siga las siguientes instrucciones para el montaje de la máquina.

### 1. Montaje de postes:

- Extraer el pasador de tope (1) y empujar la parte inferior de la varilla (2) hacia abajo hasta que el pasador de tope (1) encaje en el orificio (3) de la varilla. Esta operación resulta más sencilla si se gira ligeramente la parte inferior de la varilla (2) en ambos sentidos. El pasador (1) estará en su lugar cuando esté completamente asentado en el orificio.
- Una vez insertado, apretar firmemente el pomo (4).

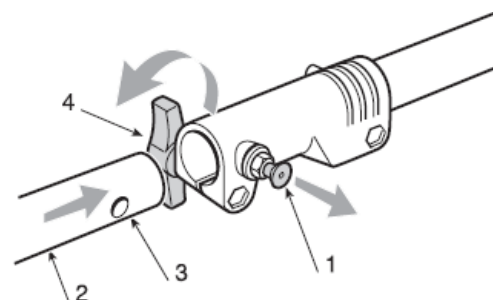

**2. Monte el mango del anillo.**

Afloje la perilla para montarla en el eje y luego apriete la perilla.



**3. Montar el protector.**

La protección se fija al soporte de la hoja mediante dos tornillos; Utilice un destornillador para apretar los dos tornillos lo suficientemente fuerte como para proteger el portacuchillas.



**¡ADVERTENCIA!**

**3.3 Al utilizar el cabezal cortahilos es necesario montar siempre la protección adicional, con cuchilla cortahilos.** (Figura 3-3, Figura 3-4)

Fijar la protección adicional (26) mediante el tornillo (B). (Figura 3-3)

**3.4 Retirar la protección adicional.**

Desenrosque el tornillo (B); (Figura 3-3)

Empujar el clip (C) y extraer la protección adicional. (Figura 3-4)

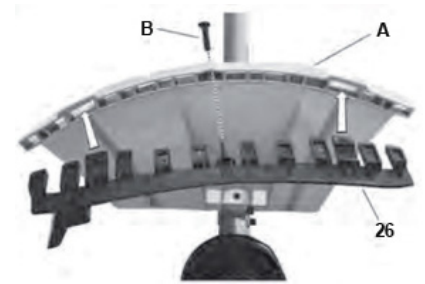

Fig.3.3

**4. Monte el cabezal de corte.**

**4.1** Afloje la tuerca. Alinee los dos orificios de la brida y la pantalla, use un pasador hexagonal para sujetar la brida como se muestra a continuación y gire la llave de tubo en el sentido de las agujas del reloj; la tuerca se soltará.

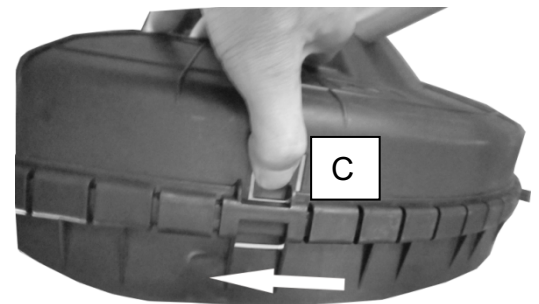
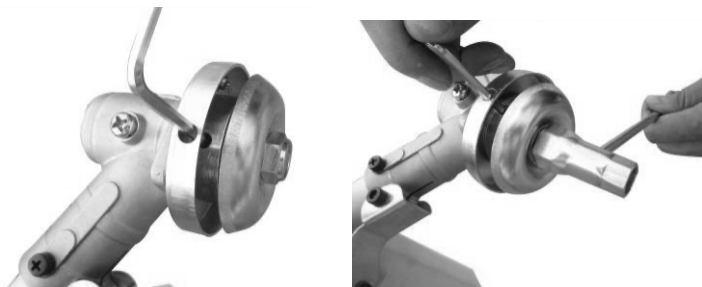
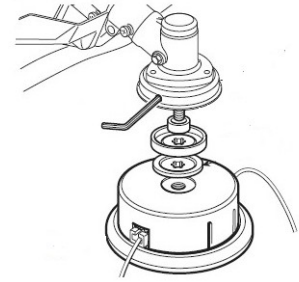

Fig.3.4



#### 4.2 Coloque el cabezal de corte de nailon.

Retire el protector después de aflojar las tuercas como se muestra en la imagen. Sosteniendo la brida, tome el cabezal cortador de nailon en el eje y gírelo en sentido antihorario, el cabezal cortador de nailon está montado..



#### 4.3 Suelte el cabezal de corte de nailon.

Utilice un destornillador para sujetar la brida y luego gire el cabezal del cortador de nailon en el sentido de las agujas del reloj; el cabezal se puede reemplazar.

### 5. Coloque la hoja.

Mantenga la llave hexagonal presionada sobre la brida, luego suelte las tuercas como se muestra en la imagen, inserte la hoja, el soporte B, la cubierta y la tuerca izquierda como se muestra en la imagen adyacente.

Tenga en cuenta que el sentido de rotación de la cuchilla debe ser el mismo que en la imagen. Utilice un destornillador para sujetar la brida y apriete la tuerca en sentido antihorario, asegurándose de que esté lo suficientemente apretada.

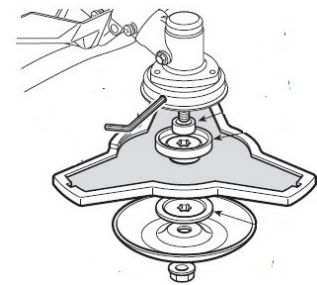

**5.1 Liberación de la hoja.** Utilice un destornillador para sujetar la brida y soltar la tuerca; ahora se puede quitar la hoja.

#### ¡Advertencia!

Por favor revise la cuchilla y el eje de salida después de cada ajuste o montaje, ya que deben estar ensamblados correctamente y funcionar sin problemas.

Utilice guantes protectores al manipular el protector.

¡Antes de usar, verifique que el cabezal de nailon esté correctamente ensamblado!

**Nota:** El embalaje está fabricado con material reciclado. Eliminar el embalaje de acuerdo con las normas locales vigentes.

### 6. Coloque el cinturón.

Consulte la imagen a continuación y ajuste su cinturón en consecuencia. Estire el cinturón para ajustarlo, de modo que quede como se muestra a continuación.

Es posible cambiar la altura del cinturón usando el ajustador como se muestra en la siguiente imagen, luego monte el cinturón en la máquina usando el gancho.

**NOTA:** ¡Nunca arranque el motor con la correa de transporte sujeta a la máquina!

**¡Advertencia!** Utilice únicamente repuestos, componentes y accesorios originales recomendados por el proveedor. El incumplimiento de las instrucciones pertinentes puede provocar un rendimiento deficiente del aparato y posibles lesiones al usuario. ¡Nunca utilice la máquina sin el dispositivo de protección!

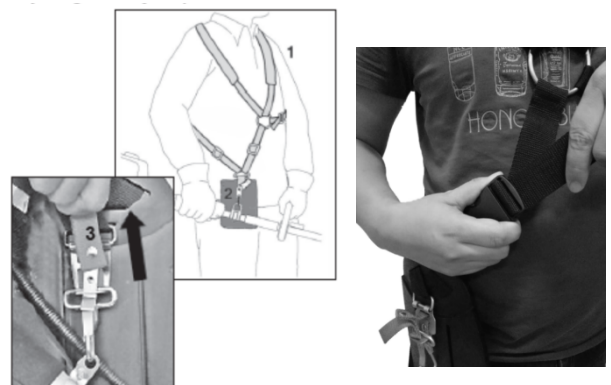

## Arrancar/Parar el motor

Para reducir el riesgo de incendio y quemaduras, arranque el motor al menos a 3 metros del punto de repostaje.

Los métodos de arranque correctos reducen el riesgo de lesiones.

Coloque la recortadora sobre suelo firme u otra superficie firme en un área abierta o, alternativamente, mantenga un buen equilibrio y seguridad.

## UTILIZACIÓN

Se ruega seguir los puntos descritos en las instrucciones de uso durante la utilización de la máquina

### 1. Rellenado de combustible



#### **Peligro de heridas!**

La gasolina es inflamable

- PELIGRO!**
- Apague y deje enfriar el motor antes de rellenar el depósito de combustible.
  - Es necesario seguir todas las instrucciones de seguridad relativas a la gestión de la gasolina.



#### **Existe el riesgo de dañar el equipo!**

**ATENCIÓN!** Es necesario rellenar con combustible antes de usar el equipo

Nunca utilizar aceite para motores de 4 tiempos o de 2 tiempos con enfriamiento con agua. El mismo puede causar la formación de incrustaciones en el orificio de descarga de la bujía o que se peguen las bandas elásticas. El aceite a utilizar es el de motores de 2 tiempos con enfriamiento con aire.

Las mezclas no utilizadas durante un mes o más pueden obstruir el combustible o causar problemas en el funcionamiento del motor. Vierta el combustible que queda en un depósito hermético y manténgalo en un lugar oscuro y fresco.

**Mezcla gasolina normal (con o sin plomo, sin alcohol) con aceite de calidad para motores de 2 tiempos.**

#### **MEZCLA ACONSEJADA**

**GASOLINA 40: ACEITE 1**

**ATENCIÓN:** para la mezcla, utilice solamente ACEITE SINTÉTICO al 100%.

**¡Advertencia! Preste atención a las emisiones de gases de descarga.**

**Apague siempre el motor antes de rellenar con gasolina. No añada nunca combustibles y el motor está funcionando o está caliente. Riesgo de incendio!**

- Afloje y quite la tapa del depósito.
- Añada el combustible con cuidado, evitando dispersiones debidas a un rellenado excesivo.



- Enrosque bien manualmente la tapa del depósito.

**Descarga del combustible**

- Coloque un depósito debajo de la descarga.
- Afloje y quite la tapa del depósito.
- Deje que el combustible salga completamente.
- Enrosque bien manualmente la tapa del depósito.

**Puesta en marcha**

Nunca encienda la máquina antes de terminar el montaje.

**Controle antes de usar!**

 PELIGRO!	<p><b>Peligro de heridas!</b>                  Utilice la máquina sólo si no se han detectado defectos. Si algún componente está dañado, sustitúyalo antes de usar el equipo.</p>
---	---

- Controle que todos los componentes de la máquina hayan sido correctamente montados y que estén bien fijados.
- Controle que todos los dispositivos de seguridad estén en buen estado.

 PELIGRO!	<p><b>Peligro de heridas!</b>                  Antes de comenzar el trabajo, controle siempre el terreno y elimine los objetos que pudieran ser lanzados durante el uso de la máquina.</p>
---	--

Cuando la máquina ha sido instalada correctamente, ponga en marcha el motor siguiendo las instrucciones de abajo:

2. **Presione el primer como mínimo 10 veces la primera vez que se utiliza el equipo (la primera puesta en marcha), para garantizar el buen funcionamiento de la desbrozadora.**



2. Coloque el botón del motor en la posición ON.



3. Coloque la palanca de aire en la posición A (OFF) 



4. Tire de la cuerda de puesta en marcha 3-5 veces para encender el motor, como se muestra en la imagen de abajo. **Presione la palanca del acelerador durante la fase de puesta en marcha.**

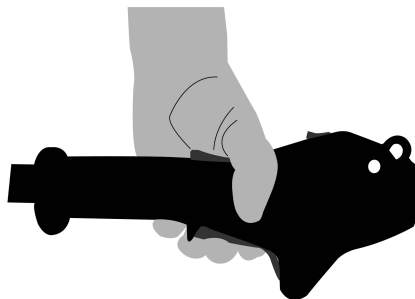

5. Ajuste la palanca del aire en la posición B (abierta a mitad). 



6. Cuando el motor gira en vacío, la palanca del acelerador colocada en la manilla se debe encontrar como se muestra en la figura de abajo.



Presione el botón que bloquea el acelerador y luego la palanca del mismo, y la máquina comenzará a funcionar.



7. Si se utiliza un cabeza de nailon, antes de iniciar es necesario darle un golpe sobre una superficie dura para hacer avanzar el hilo.



8. En caso de problemas, presione el botón del motor y la máquina se apaga. Si es necesario parar el cabezal de corte, libere la palanca del acelerador.



9. En caso de problemas, desenganche el mosquetón y desconecte de inmediato la desbrozadora.



10. Si la máquina está caliente, la palanca del acelerador se puede ajustar en la posición ON cuando la máquina se pone en marcha.



11.

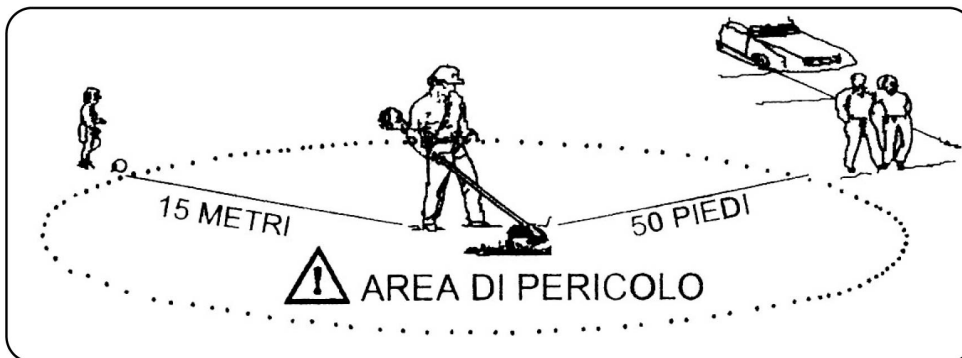

Se prohíbe a todos, exceptuando al operador, detenerse o moverse dentro de un radio de 15 metros desde el punto donde se encuentra el operador.

El operador debe utilizar dispositivos de protección oportunos para el rostro, las manos, los pies y las piernas. Todos aquellos que se encuentren en la zona de peligro de utilizar gafas o máscara de protección para los ojos, el riesgo de accidentes disminuye mientras más se aleja de la zona de peligro.

**Nota:** No encienda el motor en caso de hierba alta.

Después de haber apagado el motor, la cuchilla continúa a girar durante algunos segundos. De consecuencia, no se acerque al cabezal de la desbrozadora hasta que no esté completamente parada!

## MANTENIMIENTO

Apagúe siempre el motor antes de efectuar intervenciones de mantenimiento o de limpieza.

1. No rocíe agua sobre el equipo para evitar dañar el motor y las conexiones eléctricas.
2. Limpie la máquina con un paño, cepillo manual, etc.

Programa de mantenimiento			
	12 horas de uso	24 horas de uso	36 horas de uso
Filtro de aire	limpieza	limpieza	sustitución
Bujía	comprobación	limpieza	sustitución

**Una persona calificada de examinar el equipo:**

- a) Si la desbrozadora golpea un objeto
- b) Si el motor se apaga repentinamente
- c) Si la cuchilla se ha doblado y no se logra enderezarla
- d) Si los engranajes están dañados.

Sustitución y reafilado de la cuchilla. Reafilar siempre la cuchilla al final de la estación o, si es necesario, sustituya la misma con una nueva. La cuchilla se debe siempre reafilar o sustituir en un centro de asistencia al cliente (para medir el equilibrado).

Las cuchillas que no se encuentren correctamente equilibradas causan vibraciones fuertes. Atención al riesgo de accidentes!

### Cambio y limpieza de la bujía

- 1) Cuando el motor se haya enfriado, extraigalo bujía utilizando la llave de tubo suministrada.
- 2) Limpie la bujía con un cepillo de acero.
- 3) Utilice un medidor de espesor para ajustar el espacio en 0,6-0,7 mm.
- 4) Monte manualmente la bujía para evitar que se crucen las roscas.
- 5) Después de haber fijado la bujía, enrosque la misma con la llave para comprimir la arandela.



### Limpieza del filtro de aire

Extraiga el filtro de aire y el elemento de filtrado de esponja. Para evitar la caída de objetos dentro del depósito de aire, vuelva a colocar la tapa. Lave el elemento de filtrado con agua caliente y jabón, enjuague y deje que se seque naturalmente.

#### ¡Advertencia!

Nunca ponga en marcha el motor sin el elemento de filtrado.

### Almacenamiento de la desbrozadora

Después del uso, limpie bien el equipo y colóquelo en un lugar seco y limpio, sólo después que se haya enfriado el motor.

### Solución de problemas

**Antes de efectuar cualquier intervención de mantenimiento o limpieza, apague siempre el motor y espere a que la cuchilla se pare.**

#### 1) El motor no funciona:

- Monte de nuevo la cuchilla o el hilo de nailon.
- Controle el nivel del combustible.

#### 2) Reducción de la potencia del motor:

- Reafilar/sustituir la cuchilla (Centro de asistencia de clientes)

#### 3) Si la temperatura de la máquina es demasiado alta:

- Asegúrese de dejar descansar la máquina con intervalos regulares.

Las averías de las que no se dan soluciones en esta tabla pueden ser reparadas solamente en un centro de asistencia autorizado.

**Informaciones sobre la eliminación de los equipos eléctricos y electrónicos obsoletos.**



Este símbolo en los productos y/o en la documentación que acompaña a lo mismo significa que los productos eléctricos y electrónicos utilizados no se deben mezclar con desechos domésticos genéricos. Para garantizar un correcto tratamiento, recuperación y reciclaje, lleve estos productos a puntos de recogida establecidos, donde se recogerán gratuitamente. Una eliminación correcta de este producto contribuye al ahorro de preciosos recursos y a evitar potenciales efectos negativos sobre la salud humana y el medio ambiente, que pudieran ser causados por una eliminación errónea. Para otros detalles, póngase en contacto con las autoridades locales o con el punto de recogida más cercano.

## **GARANTÍA**

Este equipo está garantizado durante un período de 24 meses de posibles defectos de fabricación. La garantía cubre el funcionamiento normal del producto y no incluyen defectos causados por desgaste, mantenimiento incorrecto, alteración del equipo por parte de personas no autorizadas, uso incorrecto, uso de accesorios no idóneos, sobrecarga de la máquina, etc. Algunos componentes están sujetos al desgaste normal y están excluidos de la garantía. Entre estos encontramos el ventilador, el filtro de aire, la cuerda de puesta en marcha y las bujías, en caso de que no existan defectos de material. También se excluyen de la garantía las roturas del motor debidas a un rellenado con combustible equivocado o a una relación incorrecta de la mezcla, así como todos los daños al equipo producidos por una lubricación insuficiente. La validez de la garantía inicia a partir de la fecha de compra que aparece en los documentos que justifica la compra como factura, documento de entrega o recibo fiscal.

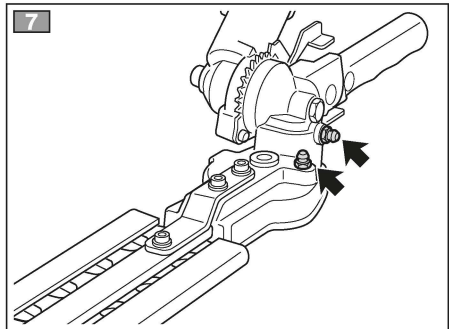
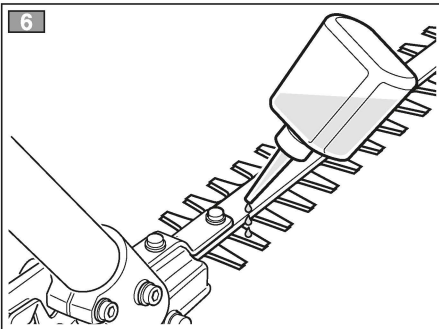
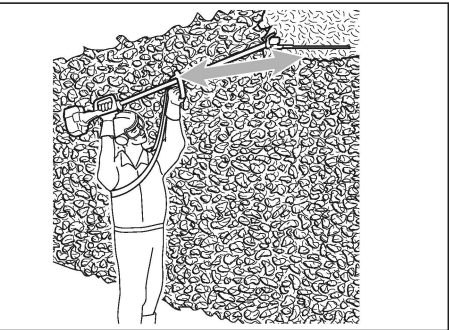
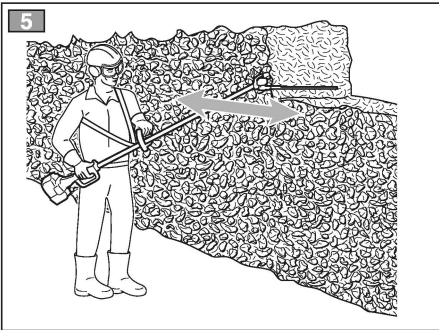
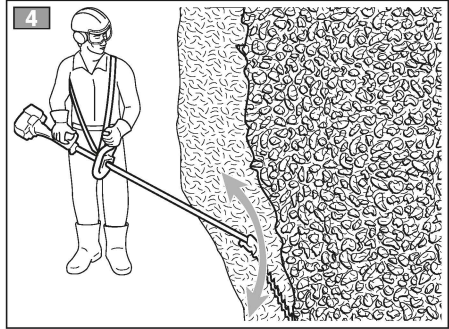
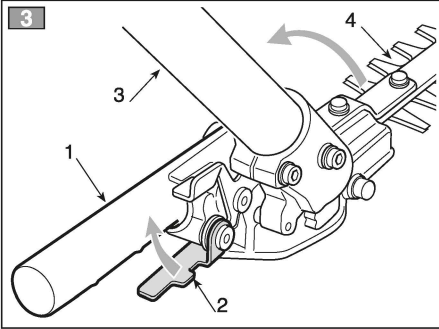
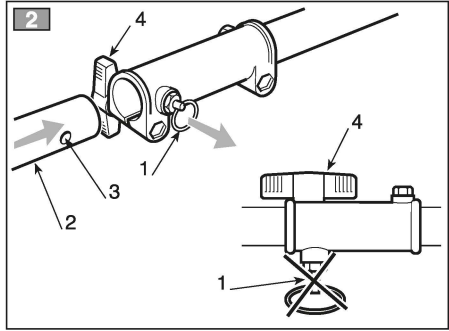
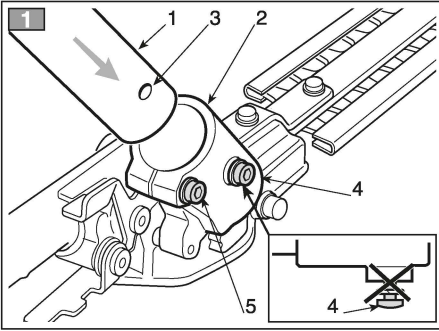

# 1. IDENTIFICACIÓN DE LOS COMPONENTES PRINCIPALES

## COMPONENTES PRINCIPALES

1. Unidad de accionamiento
2. Varilla de conexión
3. Dispositivo de corte (cuchilla)
4. Empuñadura
5. Palanca de desbloqueo  
(para regulación de la inclinación)
6. Protección cuchilla

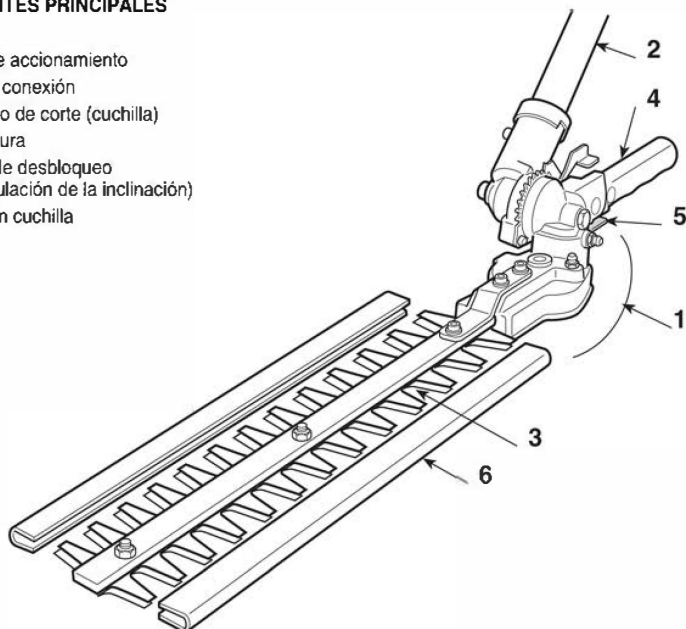

### DATOS TÉCNICOS

Relación de reducción .....	43 : 7
Tipo de corte .....	Hojas segadoras
Número de los dientes .....	26
Paso de dentadura .....	31,5 mm
Anchura útil de corte .....	400 mm
Diámetro máximo de corte .....	5 mm
Angulo de ajuste .....	180°
(con respecto a la barra)	

### 2. SÍMBOLOS

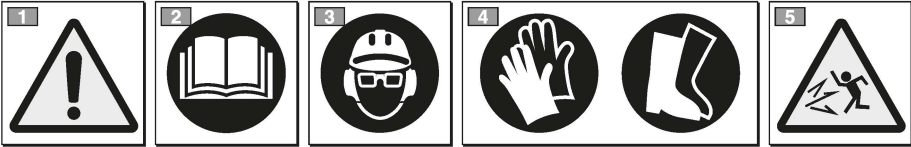

**ATENCIÓN: la máquina que usted ha comprado ha sido fabricada para una utilización semi-profesional.**

- 1) Cuidado! Peligro
- 2) Antes de utilizar esta máquina, lea el manual de instrucciones.
- 3) Su aparato auditivo corre el peligro de sufrir daños irreversibles.

Se advierte a los usuarios de esta máquina que al utilizarla en condiciones normales para un uso diario continuativo, su aparato auditivo puede exponerse a un nivel de ruido igual o superior a: 85 dB (A). Es obligatorio llevar equipamiento de protección individual. Durante el uso de la máquina póngase siempre gafas de seguridad (contra el riesgo de lanzamiento de objetos) y protecciones acústicas como auriculares contra ruido (riesgo de daños al aparato auditivo). En caso de que exista el peligro de caída de objetos utilice el casco de protección.

- 4) Utilice calzado de seguridad y guantes!
- 5) Risque de projections! Écartez toute personne ou animal domestique à 15 m minimum lorsque vous utilisez la machine.

- Operar en una zona libre de obstáculos, elegir la inclinación del grupo de corte más conveniente, respecto al terreno. Prestar atención al montarlo correctamente en el desbrozadora.
- Trabajar siempre en posición estable. Evite operar en escaleras, prefiera el uso de plataformas.

### 3. REQUISITOS DE SEGURIDAD

#### A) APRENDIZAJE

- 1) Leer atentamente las instrucciones. Familiarizarse con los mandos y el uso apropiado de la máquina. Aprender a parar rápidamente el motor.
- 2) Utilizar la máquina con la finalidad para la que ha sido destinada, es decir, para **“el corte y la regularización de setos, constituidos por arbustos con ramas de pequeñas dimensiones”**. Cualquier otro uso puede resultar peligroso y provocar la avería de la máquina. Es inapropiado (como ejemplo, pero no solo):
  - corte de la hierba en general y en particular cerca de bordillos;
  - desmenuzamiento de materiales para el compostaje;
  - trabajos de poda;
  - usar la máquina para el corte de materiales de origen no vegetal;
  - utilizar la máquina por más de una persona.
- 3) No permita que los niños o personas que no tengan la práctica necesaria con las instrucciones usen la máquina. Las leyes locales pueden fijar una edad mínima para el usuario.
- 4) No debe utilizar la máquina más de una persona.
- 5) No utilice la máquina:
  - con personas, especialmente niños, o animales en las cercanías;
  - si el usuario estuviera cansado o se encontrara mal,

o hubiese tomado fármacos, drogas, alcohol o sustancias nocivas para sus capacidades de reflejos y atención;

- si el usuario no es capaz de sujetar firmemente la máquina con dos manos y/o de permanecer en equilibrio sobre las piernas durante el trabajo.
- 6) Recuerde que el usuario es el responsable de los accidentes e imprevistos que se pudieran ocasionar a otras personas o a sus propiedades.

#### B) OPERACIONES PRELIMINARES

- 1) Durante el trabajo, es necesario llevar ropa idónea que no constituya molestias al usuario.
  - Lleve ropa protectora adherente, dotada de protecciones anticorte.
  - Lleve guantes, gafas protectoras y zapatos anticorte con suela antideslizante.
  - Utilice los auriculares para proteger el oído.
  - No lleve bufandas, camisas, collares o accesorios colgantes o anchos que puedan engancharse en la máquina o en objetos y materiales presentes en el lugar de trabajo.
  - Recoja el pelo largo adecuadamente.
- 2) Antes de empezar el trabajo, asegúrese de que todas las protecciones estén montadas correctamente.

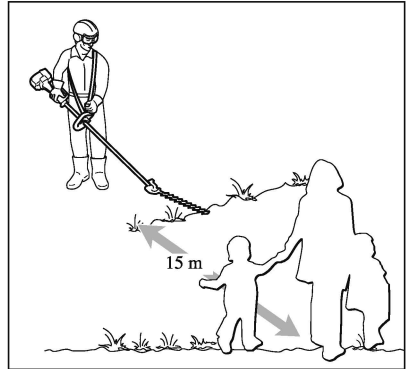
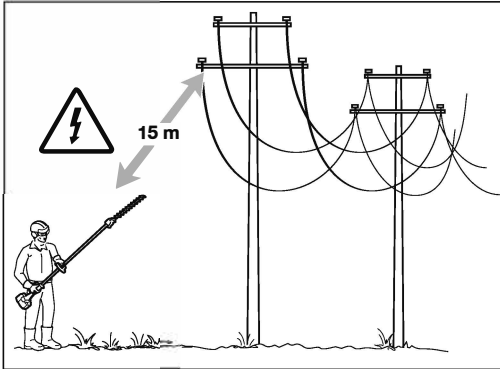

**C) DURANTE EL CORTE**

- 1) Trabajar sólo a la luz del día o con una buena luz artificial.
- 2) Asumir una posición firme y estable.
  - evitar siempre trabajar con el suelo mojado o resbaladizo o sobre terrenos demasiado accidentales o abruptos que no garantizan la estabilidad del operador durante el trabajo;
  - evitar el uso de escaleras y plataformas inestables;
  - no corra, camine y preste atención a las irregularidades del terreno y a la presencia de posibles obstáculos.
- 3) Controle que el régimen de mínimo de la máquina sea tal que no permita el movimiento de las cuchillas y que, después de una aceleración, el motor vuelva rápidamente al mínimo.
- 4) Evite que choque violentamente la cuchilla contra cuerpos extraños y a las posibles proyecciones de material causado por el desplazamiento de las cuchillas.
- 5) Parar el motor:
  - cada vez que se deje la máquina sin vigilancia.
  - antes de echar gasolina.

**D) MANTENIMIENTO Y ALMACENAJE**

- 1) Mantener bien apretados tuercas y tornillos para asegurarse que la máquina esté siempre en condiciones de funcionamiento seguras. Una manutención regular es esencial para la seguridad y para mantener el nivel de prestación.
- 2) Póngase guantes de trabajo para cada intervención en el dispositivo de corte.
- 3) Cure el afilado de las cuchillas. Todas las operaciones en relación a las cuchillas son trabajos que requieren una específica competencia además del empleo de equipos especiales; por razones de seguridad, es necesario efectuarlas en un centro especializado.
- 4) Por motivos de seguridad, no use nunca la máquina con partes usuradas o dañadas. Las piezas dañadas se

deben sustituir, nunca reparar. Utilizar sólo recambios originales: Las piezas de calidad inferior pueden dañar la máquina y atentar contra su seguridad.

5) ¡Mantenga la máquina lejos del alcance de los niños!

**E) TRANSPORTE Y DESPLAZAMIENTO**

- 1) Cada vez que desee maniobrar o transportar la máquina, será necesario:
  - apagar el motor, esperar la parada de las cuchillas y desconectar el capuchón de la bujía;
  - aplicar la protección de las cuchillas;
  - agarrar la máquina por las empuñaduras y orientar las cuchillas a la dirección contraria al sentido de la marcha.
- 2) Cuando se transporta la máquina con un vehículo, es necesario colocarla de manera que no constituya un peligro para nadie y bloquearla firmemente para evitar el volcado con posible daño y salida de carburante.

**F) CÓMO LEER EL MANUAL**

En el texto del manual, algunos párrafos que contienen informaciones de especial importancia están indicados con diferentes grados de evidencia, cuyo significado es el siguiente:

**NOTA**

ó

**IMPORTANTE** Suministra aclaraciones u otros detalles relativos a lo anteriormente descrito, con la intención de no dañar la máquina o causar daños.

**¡ATENCIÓN!** Posibilidad de lesiones personales o a terceros en caso de incumplimiento.

**¡PELIGRO!** Posibilidad de graves lesiones personales o a terceros con peligro de muerte, en caso de incumplimiento.

### 4. USO DE LA MÁQUINA

#### MONTAJE DE LA VARILLA

(si se distribuye por separado) (Fig. 1)

- Introducir la varilla (1) en el manguito (2) haciendo coincidir el orificio (3) con el tornillo (4).
- Apretar a fondo los dos tornillos (4) y (5). Después del apriete, la cabeza del tornillo (4) no debe sobresalir.

#### ACOPLAMIENTO DEL CORTASETOS

(Fig. 2)

- Extraer la patilla de parada (1) y empujar la varilla (2) hasta advertir el disparo de la patilla de parada (1) en el orificio (3) de la varilla. La introducción puede facilitarse girando ligeramente la parte inferior (2) en los dos sentidos; la introducción completa se advierte por la patilla (1) que debe entrar completamente.
- Con la operación completada, apretar a fondo la manija (4).

#### PUESTA EN SERVICIO

##### IMPORTANTE

*Leer atentamente también el Manual de Instrucciones de la desbrozadora a la que se aplica el dispositivo cortasetos.*

Antes de empezar el trabajo es necesario:

- Controlar que no haya tornillos aflojados en la máquina y en la cuchilla;
- controlar que las cuchillas estén afiladas y sin daños;
- controlar que las protecciones estén bien fijadas y eficientes;
- controlar la fijación de las empuñaduras.

#### • Modalidades de uso

- Cortar ramos que tengan un diámetro máximo de 5 mm; cortes de ramos de diámetro superior podrían estropear el cortasetos.
- Proceder al ajuste del ángulo de inclinación de la hoja SOLO con el motor apagado. Antes de proceder con la remoción de los ramos pillados en las hojas APAGAR el motor.
- Durante el trabajo evitar siempre el acercar las hojas al cuerpo.
- Con la máquina parada, aplicar siempre la protección de las hojas.
- A macchina ferma, applicare sempre la protezione lame.

#### • Regulación de la inclinación de la cuchilla (Fig. 3)

- Apagar el motor y esperar la parada de la cuchilla.
- Coger la empuñadura (1) y después, sujetando la varilla (3) con una mano, tirar de la palanca de desbloqueo (2) e imprimir a la empuñadura (1) el movimiento necesario para modificar la inclinación de la cuchilla (4).
- Al soltar la palanca (2), la cuchilla permanece bloqueada en la posición deseada.

#### • Corte vertical (Fig. 4)

El corte debe efectuarse con un movimiento de arco desde abajo hacia arriba, manteniendo la cuchilla lo más posible distante del cuerpo.

#### • Corte horizontal (Fig. 5)

Los mejores resultados se obtienen con la cuchilla ligeramente inclinada (5° - 10°) en la dirección del corte, con un movimiento y un avance lento y constante, especialmente en el caso de setos muy frondosos.

#### LUBRIFICACIÓN DE LAS CUCHILLAS DURANTE EL TRABAJO (Fig. 6)

Si el dispositivo de corte se calienta excesivamente durante el trabajo, hay que lubricar las superficies internas de las cuchillas, con aceite específico.

**⚠ ¡ATENCIÓN!** *Esta operación debe efectuarse con el motor apagado y las cuchillas paradas.*



## 5. MANTENIMIENTO Y CONSERVACIÓN

**¡ATENCIÓN!** Operar siempre con el motor apagado.

### 1. CÁRTER REDUCTOR HOJAS (Fig. 7)

- Efectuar el engrasado cada 20 horas a través de los engrasadores presentes.
- Usar grasa a base de litio para altas temperaturas y presiones extremas

### 2. MANTENIMIENTO Y AFILADO DE LA CUCHILLA

**¡ATENCIÓN!** Controlar periódicamente que las cuchillas no estén plegadas o dañadas y que el peine fijo de la cuchilla esté íntegro.

No es necesario ningún ajuste de la distancia entre las cuchillas, pues el juego está predeterminado en Fábrica.

Si se usan conforme con las instrucciones, las cuchillas no requieren ningún mantenimiento o intervención de afilado.

El afilado es necesario solo cuando el rendimiento del corte disminuye y las ramas se enganchan a menudo.

**IMPORTANTE** Si fuera necesario, cada intervención en la cuchilla debe ser efectuada en un Centro especializado, que dispone de los equipos más idóneos y es capaz de realizar operaciones necesarias sin perjudicar la seguridad de la máquina.

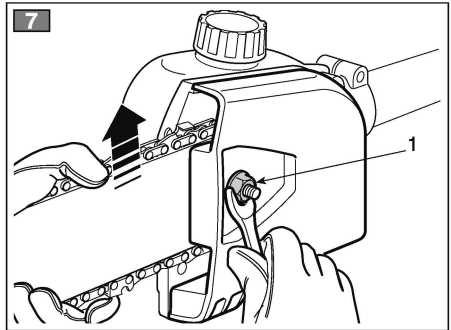
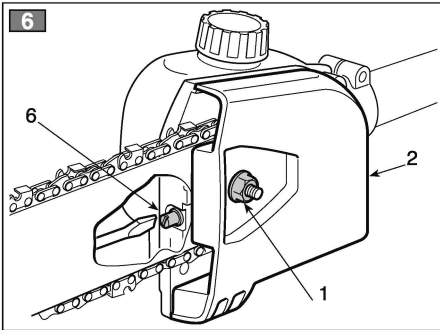
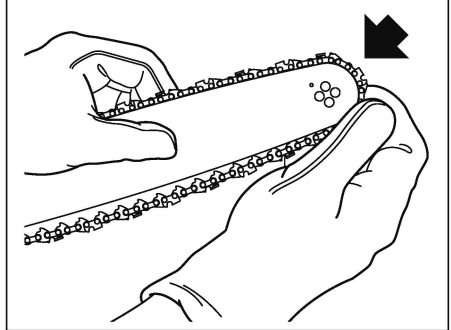
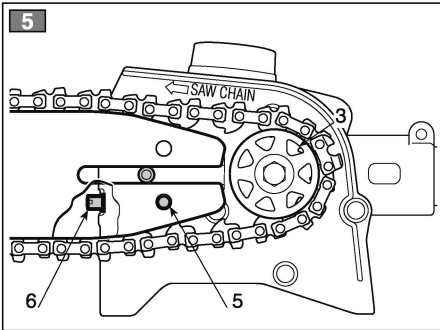
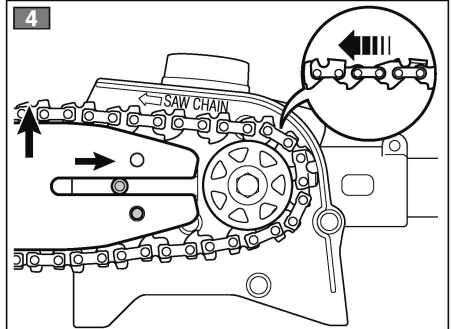
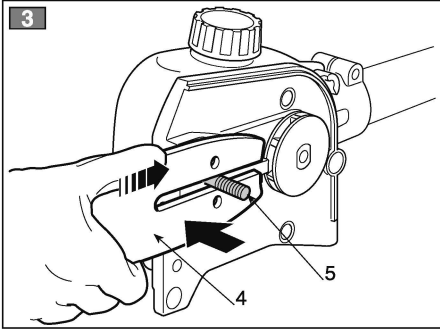
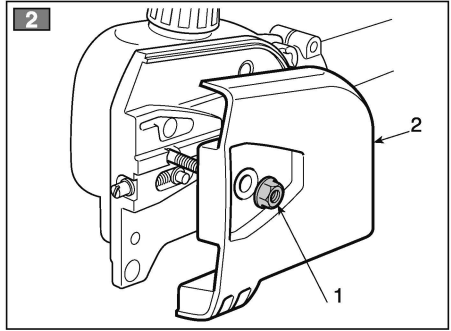
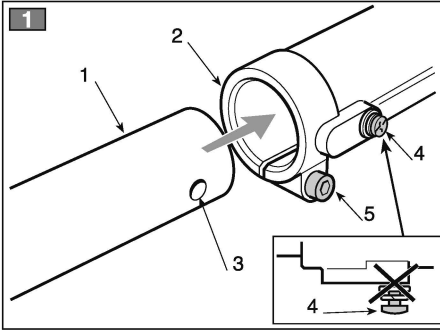

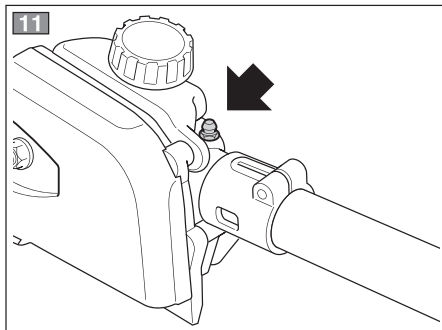
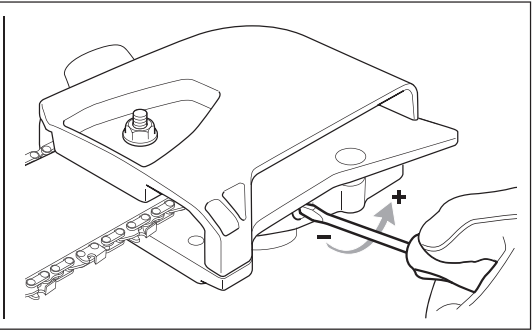
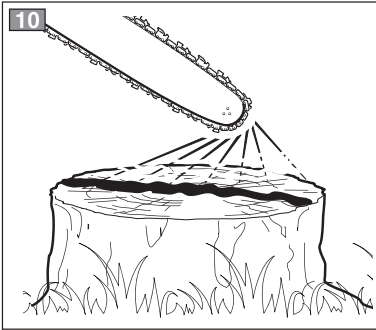
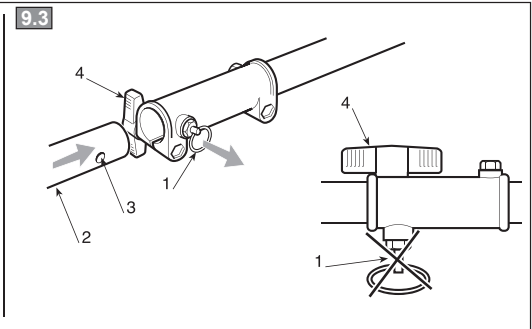
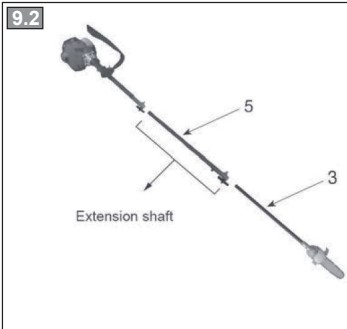
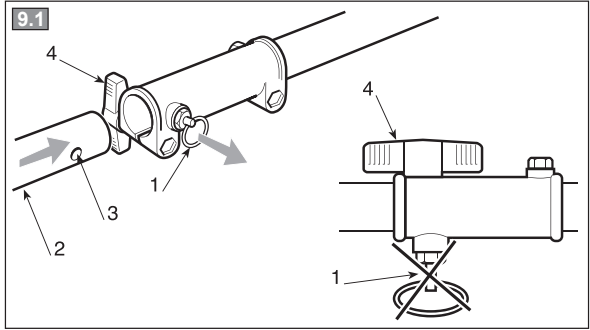
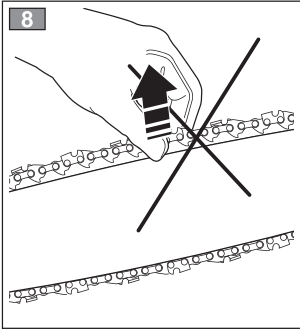

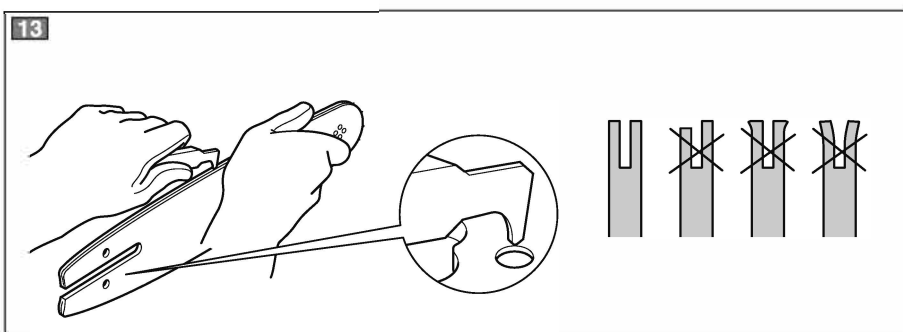
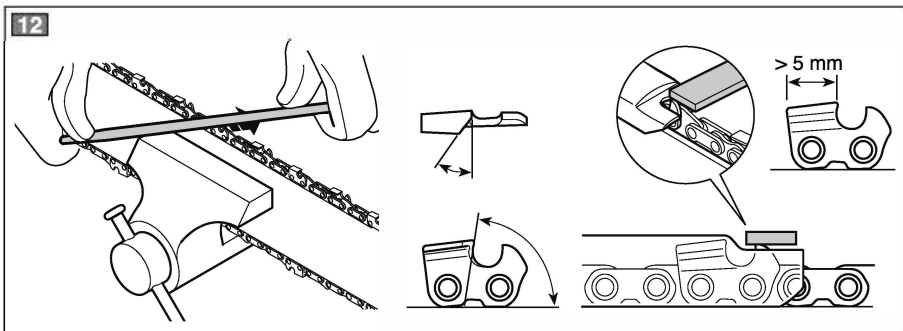

## 1. IDENTIFICACIÓN DE LOS COMPONENTES PRINCIPALES

### COMPONENTES PRINCIPALES

1. Unidad de accionamiento
2. Varilla de conexión
3. Perno tope cadena
4. Barra
5. Cadena
6. Cubrebarra
7. Tapón depósito aceite cadena
8. Vara de extensión

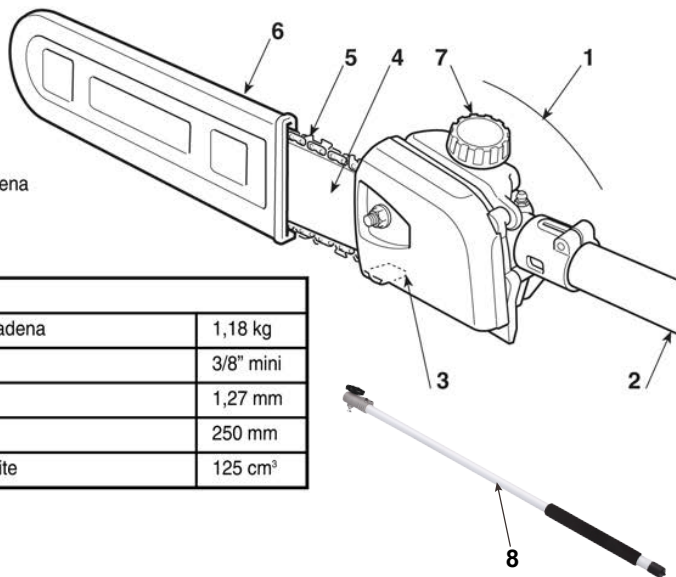

### DATOS TÉCNICOS

Peso en seco sin barra ni cadena	1,18 kg
Paso cadena	3/8" mini
Grosor del eslabón motor	1,27 mm
Longitud barra	250 mm
Capacidad depósito de aceite	125 cm <sup>3</sup>

## 2. SÍMBOLOS



**ATENCIÓN:** la máquina que usted ha comprado ha sido fabricada para una utilización semi-profesional.

- 1) Cuidado! Peligro
  - 2) Antes de utilizar esta máquina, lea el manual de instrucciones.
  - 3) Su aparato auditivo corre el peligro de sufrir daños irreversibles.
- Se advierte a los usuarios de esta máquina que al utili-

zarla en condiciones normales para un uso diario continuativo, su aparato auditivo puede exponerse a un nivel de ruido igual o superior a: 85 dB (A). Es obligatorio llevar equipamiento de protección individual. Durante el uso de la máquina póngase siempre gafas de seguridad (contra el riesgo de lanzamiento de objetos) y protec-

## REQUISITOS DE SEGURIDAD

ciones acústicas como auriculares contra ruido (riesgo de daños al aparato auditivo). En caso de que exista el peligro de caída de objetos utilice el casco de protección.

4) Utilice calzado de seguridad y guantes!

5) Risque de projections! Écartez toute personne ou animal domestique à 15 m minimum lorsque vous utilisez la machine.

- Operar en una zona libre de obstáculos, elegir la inclinación del grupo de corte más conveniente, respecto al terreno, Prestar atención al montarlo correctamente en el desbrozadora.
- Trabajar siempre en posición estable. Evite operar en escaleras, prefiera el uso de plataformas.

## 3. REQUISITOS DE SEGURIDAD

### A) APRENDIZAJE

- 1) Leer atentamente las instrucciones. Familiarizarse con los mandos y el uso apropiado de la máquina. Aprender a parar rápidamente el motor.
- 2) Utilizar la máquina para la finalidad a la que ha sido destinada, es decir, para **"el desramado de árboles de dimensiones indicadas en la longitud de la barra"** u objetos de madera de similes características. Cualquier otro uso puede resultar peligroso y provocar la avería de la máquina.
- 3) No permita que los niños o personas que no tengan la práctica necesaria con las instrucciones usen la máquina. Las leyes locales pueden fijar una edad mínima para el usuario.
- 4) No debe utilizar la máquina más de una persona.
- 5) No utilice la máquina:
  - con personas, especialmente niños, o animales en las cercanías;
  - si el usuario estuviera cansado o se encontrase mal, o hubiese tomado fármacos, drogas, alcohol o sustancias nocivas para sus capacidades de reflejos y atención;
  - si el usuario no es capaz de sujetar firmemente la máquina con dos manos y/o de permanecer en equilibrio sobre las piernas durante el trabajo.
- 6) Recuerde que el usuario es el responsable de los accidentes e imprevistos que se pudieran ocasionar a otras personas o a sus propiedades.

### B) OPERACIONES PRELIMINARES

- 1) Durante el trabajo, es necesario llevar ropa idónea que no constituya molestias al usuario.
  - Lleve ropa protectora adherente, dotada de protecciones anticorte.
  - Lleve guantes, gafas protectoras y zapatos anticorte con suela antideslizante.
  - Utilice los auriculares para proteger el oído.
  - No lleve bufandas, camisas, collares o accesorios colgantes o anchos que puedan engancharse en la máquina o en objetos y materiales presentes en el lugar de trabajo.
  - Recoja el pelo largo adecuadamente.
- 2) Antes de empezar el trabajo, asegúrese de que todas las protecciones estén montadas correctamente.

### C) DURANTE EL CORTE

- 1) Trabajar sólo a la luz del día o con una buena luz artificial.

- 2) Asumir una posición firme y estable.
  - evitar siempre trabajar con el suelo mojado o resbaladizo o sobre terrenos demasiado accidentales o abruptos que no garanticen la estabilidad del operador durante el trabajo;
  - evitar el uso de escaleras y plataformas inestables;
  - no corra, camine y preste atención a las irregularidades del terreno y a la presencia de posibles obstáculos.
- 3) Controle que el régimen de mínimo de la máquina sea tal que no permita el movimiento de la cadena y que, después de una aceleración, el motor vuelva rápidamente al mínimo.
- 4) Evite el choque violento de la barra contra cuerpos extraños y las posibles proyecciones de material causado por el desplazamiento de la cadena.

### D) MANTENIMIENTO Y ALMACENAJE

- 1) Mantener bien apretados tuercas y tornillos para asegurarse que la máquina esté siempre en condiciones de funcionamiento seguras. Una manutención regular es esencial para la seguridad y para mantener el nivel de prestación.
- 2) Póngase guantes de trabajo para cada intervención en el dispositivo de corte.
- 3) **Cuide el afilado de la cadena.** Todas las operaciones que conciernen a la cadena y a la barra son trabajos que requieren una específica competencia además del empleo de herramientas especiales para poder efectuarse correctamente; por razones de seguridad, se aconseja contactar a su Distribuidor.
- 4) Por motivos de seguridad, no use nunca la máquina con partes usadas o dañadas. Las piezas dañadas se deben sustituir, nunca reparar. Utilizar sólo recambios originales: Las piezas de calidad inferior pueden dañar la máquina y atentar contra su seguridad.
- 5) ¡Mantenga la máquina lejos del alcance de los niños!

### E) TRANSPORTE Y DESPLAZAMIENTO

- 1) Cada vez que desee maniobrar o transportar la máquina, será necesario:
  - apagar el motor, esperar la parada de la cadena y desconectar el capuchón de la bujía;
  - aplicar la protección cubrebarra;
  - agarrar la máquina solo por las empuñaduras y orientar la barra en la dirección contraria al sentido de la marcha.
- 2) Cuando se transporte la máquina en un vehículo, es necesario colocarla de manera que no constituya un

peligro para nadie y bloquearla firmemente para evitar el volcado con posible daño y salida de carburante.

### F) CAUSAS DEL CONTRAGOLPE Y PREVENCIÓN PARA EL OPERADOR

Se puede tener un contragolpe cuando la punta o la extremidad de la barra de conducción toca un objeto, o cuando el leño se cierra en sí apretando la cadena dentada en la sección de corte.

El contacto de la extremidad puede, en ciertos casos, provocar repentinamente una reacción inversa, empujando la barra de conducción hacia arriba y atrás hacia el operador.

El apriete de la cadena dentada en la parte superior de la barra de conducción puede empujar rápidamente atrás la cadena dentada hacia el operador.

Ambas reacciones pueden causar una pérdida de control de la sierra, provocando graves accidentes a la persona. No es necesario contar exclusivamente con dispositivos de seguridad integrados en la sierra. El usuario de una sierra de cadena deberá tomar diferentes precauciones para eliminar riesgos de accidentes o de heridas durante el trabajo de corte.

El contragolpe es el resultado de un mal uso de la herramienta y/o de procedimientos o de condiciones de funcionamiento no correctas y puede evitarse tomando las precauciones apropiadas especificadas a continuación.

- **Utilizar únicamente las guías de barra y las cadenas especificadas por el fabricante.** Guías y cadenas de recambio no adecuadas pueden dar origen a una rotura de la cadena y/o a contragolpes.
- **Atenerse a las instrucciones del fabricante relativas al afilado y al mantenimiento de la sierra de cadena.** Una disminución del nivel de la profundidad puede llevar a un aumento de los contragolpes.

### G) CÓMO LEER EL MANUAL

En el texto del manual, algunos párrafos que contienen informaciones de especial importancia están indicados con diferentes grados de evidencia, cuyo significado es el siguiente:

**NOTA**

ó

**IMPORTANTE**

*Suministra aclaraciones u otros detalles relativos a lo anteriormente descrito, con la intención de no dañar la máquina o causar daños.*

**¡ATENCIÓN!**

*Possibilidad de lesiones personales o a terceros en caso de incumplimiento.*

**¡PELIGRO!**

*Possibilidad de graves lesiones personales o a terceros con peligro de muerte, en caso de incumplimiento.*

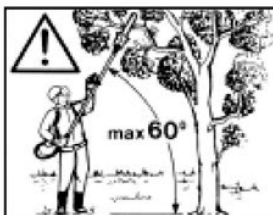
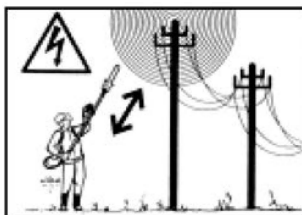

## 4. USO DE LA MÁQUINA

### MONTAJE DE LA VARILLA (si se distribuye por separado) (Fig. 1)

- Introducir la varilla (1) en el manguito (2) haciendo coincidir el orificio (3) con el tornillo (4).
- Apretar a fondo los dos tornillos (4) y (5). Después del apriete, la cabeza del tornillo (4) no debe sobresalir.

### MONTAJE DE LA BARRA Y LA CADENA

**¡ATENCIÓN!** El desembalaje y la operación de acabado del montaje deben ser efectuadas sobre una superficie plana y sólida, con espacio su-

ficiente para el desplazamiento de la máquina y de los embalajes, sirviéndose siempre de herramientas apropiadas.

La eliminación de los embalajes debe efectuarse según las disposiciones locales vigentes.

**¡ATENCIÓN!**

*Llevar siempre guantes robustos de trabajo para manejar la barra y la cadena. Prestar la máxima atención en el montaje de la barra y de la cadena para no poner en peligro la seguridad y la eficiencia de la máquina; en caso de dudas contacte a su Distribuidor.*

### **¡ATENCIÓN!** Efectuar todas las operaciones con el motor apagado

- Desatornillar la tuerca (1) y extraer el cárter (2), para acceder al piñón de desplazamiento y a la sede de la barra (Fig. 2).
- Montar la barra (4) introduciendo el prisionero (3) en la ranura y empujarlo hacia la parte posterior de la unidad de accionamiento (Fig. 3).
- Montar la cadena alrededor del piñón de desplazamiento y a lo largo de las guías de la barra, prestando atención a respetar el sentido de desplazamiento (Fig. 4); si la punta de la barra consta de piñón de envío, preste atención a que las mallas de desplazamiento de la cadena se introduzcan correctamente en las bases del piñón.
- Comprobar que el perno de la tensora para cadena (5) esté introducido correctamente en el orificio correspondiente de la barra; en caso contrario, actúe oportunamente con un atornillador en el tornillo (6) de la tensora para cadena, hasta la completa introducción del perno (Fig. 5).
- Volver a montar el cárter (2), sin apretar la tuerca (1).
- Actuar oportunamente en el tornillo de la tensora para cadena (6) hasta obtener la correcta tensión de la misma (Fig. 6).
- Levantando la barra (4), apretar a fondo la tuerca (1) del cárter (2), mediante la llave suministrada (Fig. 7).
- Controlar la tensión de la cadena. La tensión es correcta cuando, agarrando la cadena por mitad de la barra, las mallas de desplazamiento no salgan de la guía (Fig. 8).
- Con la ayuda de un atornillador, deslizar la cadena a lo largo de las guías, para asegurarse que el desplazamiento se realice sin esfuerzos excesivos.

### ACOPLAMIENTO DE LA PODADORA (Fig. 9.1)

- Extraer la patilla de parada (1) y empujar la varilla (2) hasta advertir el disparo de la patilla de parada (1) en el orificio (3) de la varilla. La introducción puede facilitarse girando ligeramente la parte inferior (2) en los dos sentidos; la introducción completa se advierte por la patilla (1) que debe entrar completamente.
- Con la operación completada, apretar a fondo la manija (4).

### Uso con vara de extensión (Fig. 9.2)

#### **¡ATENCIÓN!** La varilla de extensión se puede combinar solamente en el podador!

- Inserte la vara de extensión (5) entre el grupo motor y el ataque del instrumento, con el fin de llegar a los puestos más altos.

## 5. MANTENIMIENTO Y CONSERVACIÓN

### **¡ATENCIÓN!** Durante las operaciones de mantenimiento:

- Desmontar la varilla del podador de la desbrozadora
- Usar guantes protectivos en las operaciones relativas a la barra y a la cadena.
- Tener montadas las protecciones de la barra, excepto en los casos de intervenciones en la misma

### ACOPLAMIENTO DE LA PODADORA (Fig. 9.3)

- Extraer la patilla de parada (1) y empujar la varilla (2) hasta advertir el disparo de la patilla de parada (1) en el orificio (3) de la varilla. La introducción puede facilitarse girando ligeramente la parte inferior (2) en los dos sentidos; la introducción completa se advierte por la patilla (1) que debe entrar completamente.
- Con la operación completada, apretar a fondo la manija (4).

### PUESTA EN SERVICIO

Antes de empezar el trabajo es necesario:

- efectuar el abastecimiento de aceite, llenando el respectivo depósito;
- controlar que no haya tornillos aflojados en la máquina y en la barra;
- controlar que la cadena esté afilada y sin daños;
- controlar que las empuñaduras y protecciones de la máquina estén limpias y secas y correctamente montadas y fijadas en la máquina firmemente;
- controlar la fijación de las empuñaduras;
- controlar la tensión de la cadena.

#### • Control del flujo de aceite

### **¡ATENCIÓN!** Asegúrese de que la barra y la cadena estén bien colocadas cuando se efectúe el control del flujo del aceite.

Ponga en marcha el motor, manténgalo a medio régimen y controle que el aceite de la cadena se vierte como se indica en la figura (Fig. 10).

El flujo del aceite de la cadena puede regularse actuando con un atornillador en el correspondiente tornillo de regulación (1) de la bomba, que se encuentra en la parte inferior de la máquina (Fig. 10).

#### • Modalidades de uso

- Al arrancar el motor tener cuidado de que la cadena NO apoye sobre el terreno, ni que esté en contacto con cuerpos extraños; para ello colocar la varilla de manera adecuada. Para arrancar el motor seguir las instrucciones que se suministran con la desbrozadora.
- Llevar a cabo la poda realizando un primer corte por debajo de la parte que hay que cortar, luego proceder más arriba, evitando de este modo descortezar y dañar la planta.
- Llevar a cabo la poda operando fuera de la zona donde cae el material cortado.
- Durante el trabajo evite siempre el acercarse a la hoja de corte al cuerpo.
- Con la máquina parada, aplicar siempre la protección de la barra.

#### barra o en la cadena.

- No elimine en el ambiente aceites, gasolina u otro material contaminante

### ENGRASADO (Fig. 11)

- Proceder a engrasar cada 20 horas utilizando el engrasador adecuado.
- Usar grasa a base de litio para temperaturas altas y presiones extremas.



**PIÑÓN CADENA**

Controle en su Distribuidor periódicamente el estado del piñón y cambiarlo cuando esté desgastado. No monte una cadena nueva con un piñón desgastado o viceversa.

**AFILADO DE LA CADENA (Fig. 12)**

**¡ATENCIÓN!** *Por razones de seguridad y eficiencia, es muy importante que los órganos de corte estén bien afilados.*

El afilado es necesario cuando:

- El serrín es como el polvo.
- Es necesario una fuerza mayor para cortar.
- El corte no es rectilíneo.
- Las vibraciones aumentan.
- El consumo de carburante aumenta.

**¡ATENCIÓN!** *Si la cadena no está afilada lo suficiente, aumenta el riesgo de contragolpe (kick-back).*

Si la operación de afilado se efectúa en un centro especializado, puede realizarse con equipos especiales que aseguren una mínima extracción de material y un afilado constante en todos los elementos cortantes.

El afilado "por cuenta propia" de la cadena se efectúa por medio de limas especiales de sección redonda, cuyo diámetro es específico para cada tipo de cadena (véase "Tabla Mantenimiento Cadena" y requiere un buen manejo y experiencia para evitar daños a los elementos cortantes.

Para afilar la cadena:

- Desmontar la varilla del podador de la desbrozadora y bloquear firmemente la barra con la cadena montada en una garra adecuada, asegurándose que la cadena pueda correr libremente.
- Poner en tensión la cadena, si estuviera aflojada.
- Montar la lima en la guía correspondiente y a continuación introducir la lima en la base del diente, manteniendo una inclinación constante según el perfil del elemento cortante.
- Dar algunos golpes de lima, siempre hacia adelante, y repetir la operación en todos los elementos cortantes con la misma orientación (derechos e izquierdos).

- Invertir la posición de la barra en la garra y repetir la operación en los restantes elementos cortantes.
- Comprobar que el diente delimitador no sobresalga del instrumento de control y limar el excedente con una lima plana, redondeando el perfil.
- Después del afilado, eliminar todo resto de limado y polvo y lubricar la cadena en baño de aceite.

La cadena debe sustituirse cuando:

- La longitud del elemento cortante se reduce a 5 mm o menos;
- el juego de las mallas en los remaches es excesivo.

**MANTENIMIENTO DE LA BARRA (Fig. 13)**

Para evitar un desgaste asimétrico de la barra, será necesario invertirla periódicamente.

Para mantener la eficiencia de la barra es necesario:

- Engrasar con la jeringuilla correspondiente los cojinetes del piñón de envío (si estuviera presente).
- Limpiar la ranura de la barra con el raspador correspondiente (no incluido en el suministro).
- Limpiar los orificios de lubricación.
- Con una lima plana, extraer las rebabas de los lados e igualar los posibles desniveles entre las guías.

La barra debe sustituirse cuando:

- la profundidad de la ranura resulte inferior a la altura de las mallas de desplazamiento (que no deben nunca tocar el fondo);
- la pared interna de la guía esté desgastada hasta el punto de inclinar lateralmente la cadena.

**COMBINACIONES DE BARRA Y CADENA**

En esta máquina se prevé el uso de accesorios que lleven el código:

- 118801758/0 = barra (Longitud 25 cm / 10" Anchura Ranura 1,27 mm / 1/20")
- 118801759/0 = cadena (Paso 3/8" mini)

Dada la evolución del producto, las herramientas arriba indicadas podrán ser sustituidas por otras, con características análogas de intercambiabilidad y seguridad de funcionamiento.

Paso cadena		Nivel del diente limitador (a)	Diámetro de la lima (d)
<p><b>pulgadas:</b> 3/8 Mini</p> <p><b>mm:</b> 9,32</p>	<p><b>a = 0,45 mm (0,018")</b></p> 	<p><b>d = 4 mm (5/32")</b></p> 	

---

**CONTENUTO DELLA DICHIARAZIONE DI CONFORMITA' CE**

FERRITALIA SOC. COOP., distributrice per l'Europa dei prodotti PAPILLON, dichiara che il decespugliatore 82879 descritto in questo manuale sono conformi alle direttive europee 2006/42/EC, 2014/108/EC, 2000/14/EC, 2005/88/EC.

---

**CONTENIDO DECLARACIÓN DE CONFORMIDAD CE**

FERRITALIA Soc.Coop. distribuidor para Europa de los productos PAPILLON, declara que la desbrozadora 82879 conforme indicado en este manual, estan de acuerdo con las Directivas Europeas 2006/42/EC, 2014/108/EC, 2000/14/EC, 2005/88/EC.

DISTRIBUIDOR PARA ESPAÑA: A FORGED TOOL S.A. - Avda. Andalucía s/n - 18015 Granada - SPAIN

---

**CONTENTS DECLARATION OF CONFORMITY CE**

FERRITALIA Soc. Coop., distributor for Europe of PAPILLON products, declares that the brush cutter 82879 as detailed in this manual are in accordance with European Directives 2006/42/EC, 2014/108/EC, 2000/14/EC, 2005/88/EC.

Responsabile tecnico/Technical manager/Director tecnico: Paolo Lain

FERRITALIA Soc.Coop. - Via Longhin, 71 - 35129 Padova – ITALY

